

# COMUNE DI SCAFA

Adeguamento sismico di un edificio scolastico danneggiato dal sisma del 06.04.2009  
Scuola media Michelangelo Buonarroti



COMMITTENTE COMUNE DI SCAFA  
Via della Stazionene - Città SCAFA (PE)

RICHIEDENTE COMUNE DI SCAFA

RESPONSABILE DEI LAVORI

spazio riservato all'Ufficio competente

DIRETTORE TECNICO Ars Mechanica s.r.l  
Prof. Ing. Franco DI FABIO - Albo Ing. Prov. AQ n° 2965

PROGETTISTI  
Prof. Ing. Franco DI FABIO - Albo Ing. Prov. AQ n° 2965  
Ing. Franco Di Fulvio - Albo Ing. Prov. PE n° 521

timbro e firma del progettista e/o del D.L.



Elaborato	<b>Piano di manutenzione</b>  Progetto esecutivo
<b>PM</b>	
scala <input type="text"/>	

rev	data	descrizione	redatto	verificato	approvato
a	02/12/2016	emissione			
b					
c					
d					
e					

CODICE INTERVENTO			CODICE ELAB. GRAFICI				CODICE ELAB. DESCRITTIVI				
tipologia	anno	n° progressivo	fase	prog.	elab.	tipo	rev.				rev.
<input type="text"/>	<input type="text"/>	<input type="text"/>	-	<input type="text"/>	<input type="text"/>	<input type="text"/>	<input type="text"/>	<input type="text"/>	<input type="text"/>	<input type="text"/>	<input type="text"/>

**DFP PROJECT**

INGEGNERI ASSOCIATI

Ing. Franco Di Fulvio – Ing. I. Tony Persico  
Traversa C.so I Maggio, 150/2 - Scafa (PE)

**ARS MECHANICA s.r.l.**  
SOCIETA' DI INGEGNERIA

Via Del Beato Cesidio n°9, L'AQUILA

www.arsmechanica.it  
info@arsmechanica.it



## Introduzione e riferimenti normativi

Ai fini della compilazione dei piani di manutenzione, si deve fare riferimento alla UNI 7867, 9910, 10147, 10604 e 10874, nonché al decreto legislativo 12 aprile 2006 n°163 ed il relativo regolamento di attuazione (D.P.R. n°207 del 05/10/2010 - art.38).

Il piano di manutenzione della parte strutturale dell'opera viene redatto tenendo conto delle indicazioni riportate al punto 4.1 del paragrafo C10.1 della Circolare del C.S.LL.PP. n. 617 del 02.02.2009 denominata "Circolare Ministeriale", che viene riportato di seguito:

*“4.1) il piano di manutenzione delle strutture*

*Il piano di manutenzione delle strutture é il documento complementare al progetto strutturale che ne prevede, pianifica e programma, tenendo conto degli elaborati progettuali esecutivi dell'intera opera, l'attività di manutenzione dell'intervento al fine di mantenerne nel tempo la funzionalità, le caratteristiche di qualità, l'efficienza ed il valore economico.*

*Il piano di manutenzione delle strutture – coordinato con quello generale della costruzione - costituisce parte essenziale della progettazione strutturale. Esso va corredato, in ogni caso, del manuale d'uso, del manuale di manutenzione e del programma di manutenzione delle strutture.”*

Vengono di seguito riportate le definizioni più significative:

**Manutenzione** “Combinazione di tutte le azioni tecniche ed amministrative, incluse le azioni di supervisione, volte a mantenere o a riportare un'entità in uno stato in cui possa eseguire la funzione richiesta”.

**Piano di manutenzione** “Procedura avente lo scopo di controllare e ristabilire un rapporto soddisfacente tra lo stato di funzionalità di un sistema o di sue unità funzionali e lo standard qualitativo per esso/a assunto come riferimento. Consiste nella previsione del complesso di attività inerenti la manutenzione di cui si presumono la frequenza, gli indici di costo orientativi e le strategie di attuazione nel medio lungo periodo”.

**Unità tecnologica** – Sub sistema – “Unità che si identifica con un raggruppamento di funzioni, compatibili tecnologicamente, necessarie per l'ottenimento di prestazioni ambientali”.

**Componente** “Elemento costruttivo o aggregazione funzionale di più elementi facenti parte di un sistema”.

**Elemento, entità** – Scheda – “Ogni parte, componente, dispositivo, sottosistema, unità funzionale, apparecchiatura o sistema che può essere considerata individualmente”:

Il Piano di Manutenzione, pur con contenuto differenziato in relazione all'importanza e alla specificità dell'intervento, deve essere costituito dai seguenti documenti operativi:

- il programma di manutenzione
- il manuale di manutenzione
- il manuale d'uso

oltre alla presente relazione generale.

## Programma di manutenzione

Il programma di manutenzione è suddiviso nei tre sottoprogrammi:

- sottoprogramma degli Interventi
- sottoprogramma dei Controlli
- sottoprogramma delle Prestazioni

## **Sottoprogramma degli Interventi**

Il sottoprogramma degli interventi di manutenzione riporta in ordine temporale i differenti interventi di manutenzione al fine di fornire le informazioni per una corretta conservazione del bene.

## **Sottoprogramma dei Controlli**

Il sottoprogramma dei controlli di manutenzione definisce il programma di verifiche e dei controlli al fine di rilevare il livello prestazionale nei successivi momenti di vita utile dell'opera, individuando la dinamica della caduta di prestazioni aventi come estremi il valore di collaudo e quello minimo di norma.

## **Sottoprogramma delle Prestazioni**

Il sottoprogramma delle prestazioni prende in considerazione, secondo la classe di requisito, le prestazioni fornite dal bene e dalle sue parti nel corso del suo ciclo di vita.

# **Manuale di manutenzione**

Rappresenta il manuale di istruzioni riferite alla manutenzione delle parti più importanti del bene, ed in particolare degli impianti tecnologici. Il manuale deve fornire, in relazione alle diverse unità tecnologiche (sub sistemi), alle caratteristiche dei materiali o dei componenti interessanti, le indicazioni necessarie per una corretta manutenzione, nonché il ricorso ai centri di assistenza o di servizio.

Gli elementi informativi del manuale di manutenzione, necessari per una corretta manutenzione, elencati nell'ultimo regolamento di attuazione sono:

- la collocazione nell'intervento delle parti menzionate;
- la rappresentazione grafica;
- il livello minimo delle prestazioni (diagnostica);
- le anomalie riscontrabili;
- le manutenzioni eseguibili dall'utente;
- le manutenzioni da eseguire a cura del personale specializzato.

# **Manuale d'uso**

Rappresenta il manuale di istruzioni riferite all'uso delle parti più importanti del bene, ed in particolare degli impianti tecnologici. Il manuale deve contenere l'insieme delle informazioni atte a permettere all'utente di conoscere le modalità di fruizione del bene, nonché tutti gli elementi necessari per limitare il più possibile i danni derivanti da un cattivo uso; per consentire di eseguire tutte le operazioni necessarie alla sua conservazione che non richiedano conoscenze specialistiche e per riconoscere tempestivamente fenomeni di deterioramento anomalo al fine di sollecitare interventi specialistici. Gli elementi informativi che devono fare parte del manuale d'uso, elencati nell'ultimo regolamento di attuazione, sono:

- 
- la collocazione nell'intervento delle parti menzionate;
  - la rappresentazione grafica;
  - la descrizione;
  - le modalità d'uso corretto.



## **Soggetti che intervengono nel piano**

---

# Anagrafe dell'Opera

## Dati Generali:

Descrizione opera:

## Le Opere

Il sistema in oggetto può scomporsi nelle singole opere che lo compongono, sia in maniera longitudinale che trasversale.

Questa suddivisione consente di individuare univocamente un elemento nel complesso dell'opera in progetto.

### **CORPI D'OPERA:**

I corpi d'opera considerati sono:

- -Nuova Opera-

### **UNITA' TECNOLOGICHE:**

#### ◆ -Nuova Opera-

- Sistema strutturale

### **COMPONENTI:**

#### ◆ -Nuova Opera-

- Sistema strutturale
  - Strutture in fondazione
  - Strutture in elevazione
  - Scale
  - Dissipatori sismici

### **ELEMENTI MANUTENTIBILI:**

#### ◆ -Nuova Opera-

- Sistema strutturale
  - Strutture in fondazione
    - *Fondazioni dirette*
  - Strutture in elevazione
    - *Trave in acciaio*
    - *Pilastro in acciaio*
  - Scale
    - *Scale in acciaio*
  - Dissipatori sismici
    - *Dissipatori isteretici*

**COMUNE DI**  
**PROVINCIA DI**

**PIANO DI MANUTENZIONE**  
**DELLA PARTE STRUTTURALE DELL'OPERA**  
punto 4.1 del paragrafo C10.1 Circolare del C.S.LL.PP. n. 617 del 02.02.2009

**MANUALE DI MANUTENZIONE**

**DESCRIZIONE:**

**COMMITTENTE:**

**IL TECNICO:**

**Studio Tecnico:**



---

## **Elenco Corpi d'Opera**

N° 1	-Nuova Opera- Su_001	Sistema strutturale
------	----------------------	---------------------

## Corpo d'Opera N° 1 - -Nuova Opera-

### Sistema strutturale - Su\_001

Il sistema strutturale rappresenta l'insieme di tutti gli elementi portanti principali e secondari che, nell'organismo architettonico che ne deriva, sono destinati ad assorbire i carichi e le azioni esterne cui il manufatto è soggetto durante tutta la sua vita di esercizio.

### REQUISITI E PRESTAZIONI

**Su\_001/Re-001 - Requisito:** Contenimento delle dispersioni elettriche

**Classe Requisito:** Protezione elettrica

*Le strutture in sottosuolo dovranno, in modo idoneo, impedire eventuali dispersioni elettriche.*

**Prestazioni:** *Tutte le parti metalliche facenti parte delle strutture in sottosuolo dovranno essere connesse ad impianti di terra mediante dispersori, in modo che esse vengano a trovarsi allo stesso potenziale elettrico del terreno.*

**Livello minimo per la prestazione:** *Essi variano in funzione delle modalità di progetto.*

**Normativa:** *D.M.14/01/2008 "Norme Tecniche per le Costruzioni".*

**Su\_001/Re-002 - Requisito:** Reazione al fuoco

**Classe Requisito:** Protezione antincendio

*Livello di partecipazione al fuoco dei materiali combustibili costituenti le scale.*

**Prestazioni:** *I materiali costituenti le scale devono essere di classe non superiore a I (uno) secondo la classificazione di reazione al fuoco prevista dal D.M. 26.6.1984. Le prestazioni di reazione al fuoco dei materiali devono essere certificate da "marchio di conformità" con i dati: del nome del produttore; dell'anno di produzione; della classe di reazione al fuoco; dell'omologazione del Ministero dell'Interno.*

**Livello minimo per la prestazione:** *I livelli prestazionali variano in funzione delle prove di classificazione di reazione al fuoco e omologazione dei materiali:*

- della velocità di propagazione della fiamma;
- del tempo di post - combustione;
- del tempo di post - incadescenza;
- dell'estensione della zona danneggiata.

**Normativa:** *D.M.14/01/2008 "Norme Tecniche per le Costruzioni".*

**Su\_001/Re-003 - Requisito:** Regolarità delle finiture

**Classe Requisito:** Visivi

*Le pareti debbono avere gli strati superficiali in vista privi di difetti, fessurazioni, scagliature o screpolature superficiali e/o comunque esenti da caratteri che possano rendere difficile la lettura formale.*

**Prestazioni:** *Le superfici delle pareti perimetrali non devono presentare anomalie e/o comunque fessurazioni, screpolature, sbollature superficiali, ecc.. Le tonalità dei colori dovranno essere omogenee e non evidenziare eventuali tracce di ripresa di colore e/o comunque di ritocchi.*

**Livello minimo per la prestazione:** *I livelli minimi variano in funzione delle varie esigenze di aspetto come: la planarità; l'assenza di difetti superficiali; l'omogeneità di colore; l'omogeneità di brillantezza; l'omogeneità di insudiciamento, ecc..*

**Normativa:** *D.M.14/01/2008 "Norme Tecniche per le Costruzioni".*

**Su\_001/Re-004 - Requisito:** Resistenza agli agenti aggressivi

**Classe Requisito:** Protezione dagli agenti chimici ed organici

*Le strutture in sottosuolo non debbono subire dissoluzioni o disgregazioni e mutamenti di aspetto a causa dell'azione di agenti aggressivi chimici.*

**Prestazioni:** *Le strutture in sottosuolo dovranno conservare nel tempo, sotto l'azione di agenti chimici (anidride carbonica, solfati, ecc.) presenti in ambiente, le proprie caratteristiche funzionali.*

**Livello minimo per la prestazione:** *Nelle opere e manufatti in calcestruzzo, la normativa prevede che gli spessori minimi del copriferro variano in funzione delle tipologie costruttive, in particolare la superficie dell'armatura resistente, comprese le staffe, deve distare dalle facce esterne del conglomerato di almeno 0,8 cm nel caso di solette, setti e pareti, e di almeno 2 cm nel caso di travi e pilastri. Tali misure devono essere aumentate, e rispettivamente portate a 2 cm per le solette e a 4 cm per le travi ed i pilastri, in presenza di salsedine marina, di emanazioni nocive, od in ambiente comunque aggressivo. Copriferri maggiori possono essere utilizzati in casi specifici (ad es. opere idrauliche).*

**Normativa:** *D.M.14/01/2008 "Norme Tecniche per le Costruzioni".*

**Su\_001/Re-005 - Requisito:** Resistenza agli attacchi biologici

**Classe Requisito:** Protezione dagli agenti chimici ed organici

*Le strutture in fondazione e di contenimento a seguito della presenza di organismi viventi (animali, vegetali, microrganismi) non dovranno subire riduzioni delle sezioni del copriferro con conseguenza della messa a nudo delle armature.*

**Prestazioni:** *Le strutture in sottosuolo costituite da elementi in legno non dovranno permettere la crescita di funghi, insetti, muffe, organismi marini, ecc., ma dovranno conservare nel tempo le proprie caratteristiche funzionali anche in caso di attacchi biologici. Gli elementi in legno dovranno essere trattati con prodotti protettivi idonei.*

**Livello minimo per la prestazione:** *I valori minimi di resistenza agli attacchi biologici variano in funzione dei materiali, dei prodotti utilizzati, delle classi di rischio, delle situazioni generali di servizio, dell'esposizione a umidificazione e del tipo di agente biologico.*

#### DISTRIBUZIONE DEGLI AGENTI BIOLOGICI PER CLASSI DI RISCHIO (UNI EN 335-1)

##### CLASSE DI RISCHIO: 1;

*Situazione generale di servizio: non a contatto con terreno, al coperto (secco);*

*Descrizione dell'esposizione a umidificazione in servizio: nessuna;*

*Distribuzione degli agenti biologici: a)funghi: -; b)\*insetti: U; c)termiti: L; d)organismi marini: -.*

##### CLASSE DI RISCHIO: 2;

*Situazione generale di servizio: non a contatto con terreno, al coperto (rischio di umidificazione);*

*Descrizione dell'esposizione a umidificazione in servizio: occasionale;*

*Distribuzione degli agenti biologici: a)funghi: U; b)\*insetti: U; c)termiti: L; d)organismi marini: -.*

##### CLASSE DI RISCHIO: 3;

*Situazione generale di servizio: non a contatto con terreno, non al coperto;*

*Descrizione dell'esposizione a umidificazione in servizio: frequente;*

*Distribuzione degli agenti biologici: a)funghi: U; b)\*insetti: U; c)termiti: L; d)organismi marini: -;*

##### CLASSE DI RISCHIO: 4;

*Situazione generale di servizio: a contatto con terreno o acqua dolce;*

*Descrizione dell'esposizione a umidificazione in servizio: permanente;*

Distribuzione degli agenti biologici: a)funghi: U; b)\*insetti: U; c)termiti: L; d)organismi marini: -.

CLASSE DI RISCHIO: 5;

Situazione generale di servizio: in acqua salata;

Descrizione dell'esposizione a umidificazione in servizio: permanente;

Distribuzione degli agenti biologici: a)funghi: U; b)\*insetti: U; c)termiti: L; d)organismi marini: U.

DOVE:

U = universalmente presente in Europa

L = localmente presente in Europa

\* il rischio di attacco può essere non significativo a seconda delle particolari situazioni di servizio.

Normativa: D.M.14/01/2008 "Norme Tecniche per le Costruzioni".

**Su\_001/Re-006 - Requisito:** Resistenza agli urti

**Classe Requisito:** Di stabilità

I materiali di rivestimento delle scale devono essere in grado di resistere agli urti prodotti dalla caduta di oggetti di impiego comune senza che si manifestino fessurazioni, deformazioni, ecc..

**Prestazioni:** Sottoposte alle azioni di urti gli elementi delle scale (corrimano, balaustre, materiali di rivestimento, ecc.) non devono manifestare segni di rottura e/o deterioramenti delle finiture che possono costituire pericolo per l'utenza.

**Livello minimo per la prestazione:** Per una analisi più approfondita dei livelli minimi rispetto ai vari componenti e materiali costituenti i rivestimenti si rimanda alle prescrizioni di legge e di normative vigenti in materia.

Normativa: D.M.14/01/2008 "Norme Tecniche per le Costruzioni".

**Su\_001/Re-007 - Requisito:** Resistenza al fuoco

**Classe Requisito:** Protezione antincendio

La resistenza al fuoco rappresenta l'attitudine degli elementi che costituiscono le strutture a conservare, in un tempo determinato, la stabilità (R), la tenuta (E) e l'isolamento termico (I). Essa è intesa come il tempo necessario affinché la struttura raggiunga uno dei due stati limite di stabilità e di integrità, in corrispondenza dei quali non è più in grado sia di reagire ai carichi applicati sia di impedire la propagazione dell'incendio.

**Prestazioni:** Gli elementi delle strutture in elevazione devono presentare una resistenza al fuoco (REI) non inferiore a quello determinabile in funzione del carico d'incendio, secondo le modalità specificate nella C.M. dell'Interno 14.9.1961 n.91.

**Livello minimo per la prestazione:** In particolare gli elementi costruttivi delle strutture di elevazione devono avere la resistenza al fuoco indicata di seguito, espressa in termini di tempo entro il quale le strutture di elevazioni conservano stabilità, tenuta alla fiamma, ai fumi ed isolamento termico:

Altezza antincendio (m): da 12 a 32 - Classe REI (min): 60;

Altezza antincendio (m): da oltre 32 a 80 - Classe REI (min): 90;

Altezza antincendio (m): oltre 80 - Classe REI (min): 120.

Normativa: D.M.14/01/2008 "Norme Tecniche per le Costruzioni".

**Su\_001/Re-008 - Requisito:** Resistenza al gelo

**Classe Requisito:** Protezione dagli agenti chimici ed organici

Le strutture in sottosuolo non dovranno subire disgregazioni e variazioni dimensionali e di aspetto in conseguenza della formazione di ghiaccio.

**Prestazioni:** Le strutture in sottosuolo dovranno conservare nel tempo le proprie caratteristiche funzionali se sottoposte a cause di gelo e disgelo. In particolare all'insorgere di pressioni interne che ne provocano la degradazione.

**Livello minimo per la prestazione:** I valori minimi variano in funzione del materiale impiegato. La resistenza al gelo viene determinata secondo prove di laboratorio su provini di calcestruzzo (provenienti da getti effettuati in cantiere, confezionato in laboratorio o ricavato da calcestruzzo già indurito) sottoposti a cicli alternati di gelo (in aria raffreddata) e disgelo (in acqua termostattizzata). Le misurazioni della variazione del modulo elastico, della massa e della lunghezza ne determinano la resistenza al gelo.

Normativa: D.M.14/01/2008 "Norme Tecniche per le Costruzioni".

**Su\_001/Re-009 - Requisito:** Resistenza al vento

**Classe Requisito:** Di stabilità

Le strutture di elevazione debbono resistere alle azioni e depressioni del vento tale da non compromettere la stabilità e la funzionalità degli elementi che le costituiscono.

**Prestazioni:** Le strutture di elevazione devono resistere all'azione del vento tale da assicurare durata e funzionalità nel tempo senza compromettere la sicurezza dell'utenza. L'azione del vento da considerare è quella prevista dal D.M.14/01/2008.

**Livello minimo per la prestazione:** I valori minimi variano in funzione del tipo di struttura in riferimento ai seguenti parametri dettati dal D.M.14/01/2008

Normativa: D.M.14/01/2008 "Norme Tecniche per le Costruzioni".

**Su\_001/Re-010 - Requisito:** Resistenza all'acqua

**Classe Requisito:** Protezione dagli agenti chimici ed organici

I rivestimenti costituenti le scale, a contatto con l'acqua, dovranno mantenere inalterate le proprie caratteristiche chimico-fisiche.

**Prestazioni:** A contatto con acqua di origine diversa (di pulizia, meteorica, ecc.) i rivestimenti delle scale non devono manifestare deterioramenti di alcun tipo nei limiti indicati dalla normativa.

**Livello minimo per la prestazione:** I rivestimenti dei gradini e pianerottoli devono possedere una resistenza all'acqua corrispondente alla classe E2 della classificazione UPEC.

Normativa: D.M.14/01/2008 "Norme Tecniche per le Costruzioni".

**Su\_001/Re-011 - Requisito:** Resistenza all'usura

**Classe Requisito:** Durabilità tecnologica

I materiali di rivestimento di gradini e pianerottoli dovranno presentare caratteristiche di resistenza all'usura.

**Prestazioni:** I materiali di rivestimento di gradini e pianerottoli dovranno presentare caratteristiche di resistenza all'usura dovute al traffico pedonale, alle abrasioni, agli urti, a perdite di materiale, a depositi, macchie, ecc..

**Livello minimo per la prestazione:** I rivestimenti dovranno possedere una resistenza all'usura corrispondente alla classe U3 (ossia di resistenza all'usura per un tempo non inferiore ai 10 anni) della classificazione UPEC.

Normativa: D.M.14/01/2008 "Norme Tecniche per le Costruzioni".

**Su\_001/Re-012 - Requisito:** Resistenza meccanica

**Classe Requisito:** Di stabilità

Le strutture in sottosuolo dovranno essere in grado di contrastare le eventuali manifestazioni di deformazioni e cedimenti rilevanti dovuti all'azione di determinate sollecitazioni (carichi, forze sismiche, ecc.).

**Prestazioni:** Le strutture in sottosuolo, sotto l'effetto di carichi statici, dinamici e accidentali devono assicurare stabilità e resistenza.

**Livello minimo per la prestazione:** Per i livelli minimi si rimanda alle prescrizioni di legge e di normative vigenti in materia.

Normativa: D.M.14/01/2008 "Norme Tecniche per le Costruzioni".

**Su\_001/Re-013 - Requisito:** Resistenza meccanica

**Classe Requisito:** Di stabilità

I dissipatori sismici dovranno essere in grado di contrastare le eventuali manifestazioni di deformazioni rilevanti dovuti all'azione di determinate sollecitazioni (carichi, forze sismiche, ecc.).

**Prestazioni:** Gli isolatori sismici, sotto l'effetto di carichi statici, dinamici e accidentali devono assicurare stabilità e resistenza.

**Livello minimo per la prestazione:** Per i livelli minimi si rimanda alle prescrizioni di legge e di normative vigenti in materia.

**Normativa:** D.M.14/01/2008 "Norme Tecniche per le Costruzioni".

CNR 10018 Apparecchi d'appoggio per le costruzioni - 1998.

UNI EN 1337 Appoggi strutturali - Parte 11: Trasporto, immagazzinamento ed installazione.

prEN 15129 Anti-seismic devices.

**Su\_001/Re-014 - Requisito:** Sicurezza alla circolazione

**Classe Requisito:** Protezione antincendio

Le scale devono avere uno sviluppo con andamento regolare che ne consenta la sicurezza durante la circolazione da parte dell'utenza.

**Prestazioni:** Le scale devono avere un andamento regolare ed omogeneo per tutto lo sviluppo con andamento regolare che ne consenta la sicurezza durante la circolazione da parte dell'utenza. Ogni rampa dovrà contenere lo stesso numero di gradini e dotata di apposito segnale a pavimento, in materiale diverso rispetto al resto, ad almeno 30 cm dal primo gradino (inizio rampa) e dall'ultimo gradino (fine rampa). I gradini devono essere preferibilmente rettangolari o a profilo continuo con gli spigoli arrotondati.

**Livello minimo per la prestazione:** La larghezza delle rampe deve essere proporzionata al numero di persone (e comunque in funzione di multipli di 60 cm) cui è consentito il transito, e comunque non inferiore ad 1.20 m al fine di consentire il passaggio di due persone. Nel caso di larghezze superiori a 2.50 m è necessario provvedere ad un corrimano centrale. Va comunque calcolata come larghezza utile quella al netto di corrimano o di altri eventuali sporgenze (nel caso di larghezze riferite ad usi non pubblici, queste devono essere minimo di 80 cm e la pedata dei gradini non inferiore a 25 cm). Le rampe delle scale devono essere rettilinee, dotate di pianerottoli di riposo, di gradini con pedata non inferiore a 30 cm ed alzate di circa 17 cm. È opportuno che per ogni rampa non vengano superate le 12 alzate intervallandole con ripiani intermedi dimensionati pari almeno alla larghezza della scala. I pianerottoli interpiano vanno realizzati con larghezza maggiore di quella della scala e con profondità del 25-30% maggiore rispetto ai ripiani. L'inclinazione di una rampa è direttamente riferita al rapporto fra alzata (a) e pedata (p), la cui determinazione si basa sull'espressione:  $2a + p = 62-64$  cm. L'altezza minima fra il sottorampa e la linea delle alzate deve essere di almeno 2.10 m. I parapetti devono avere un'altezza di 1.00 m misurata dallo spigolo superiore dei gradini e devono essere dimensionati in modo da non poter essere attraversati da una sfera di 10 cm di diametro. Il corrimano va previsto in funzione dell'utenza (se il traffico è costituito da bambini occorre un corrimano supplementare posto ad altezza adeguata e comunque deve prolungarsi di almeno 30 cm oltre il primo e l'ultimo gradino e deve essere posizionato su entrambi i lati per scale con larghezza superiore a 1.80 m. Le scale a chiocciola vanno dimensionate in considerazione che per ogni giro il numero dei gradini è condizionato dal diametro della scala che varia da 11-16 gradini in corrispondenza dei diametri di 1.20-2.50 m. La pedata va dimensionata in modo da evitare che i punti di partenza e di smonto abbiano sfalsamenti.

#### SCALE A CHIOCCIOLA: ALZATE DI INTERPIANO

N. DI ALZATE PIÙ ALZATA DEL RIPIANO DI ARRIVO: 9 + 1;

Altezze di interpiano al finito per:

- Scale rotonde misto legno-metallo: 2,10 - 2,30;

- Scale rotonde integralmente in legno: - ;

- Scale in metallo: 2,14 - 2,34;

- Scale a pianta quadrata: - ;

N. DI ALZATE PIÙ ALZATA DEL RIPIANO DI ARRIVO: 10 + 1;

Altezze di interpiano al finito per:

- Scale rotonde misto legno-metallo: 2,31 - 2,53;

- Scale rotonde integralmente in legno: 2,31 - 2,51;

- Scale in metallo: 2,35 - 2,57;

- Scale a pianta quadrata: 2,31 - 2,51;

N. DI ALZATE PIÙ ALZATA DEL RIPIANO DI ARRIVO: 11 + 1;

Altezze di interpiano al finito per:

- Scale rotonde misto legno-metallo: 2,54 - 2,76;

- Scale rotonde integralmente in legno: 2,52 - 2,68;

- Scale in metallo: 2,58 - 2,81;

- Scale a pianta quadrata: 2,52 - 2,68;

N. DI ALZATE PIÙ ALZATA DEL RIPIANO DI ARRIVO: 12 + 1;

Altezze di interpiano al finito per:

- Scale rotonde misto legno-metallo: 2,77 - 2,99;

- Scale rotonde integralmente in legno: 2,69 - 2,89;

- Scale in metallo: 2,82 - 3,04;

- Scale a pianta quadrata: 2,69 - 2,89;

N. DI ALZATE PIÙ ALZATA DEL RIPIANO DI ARRIVO: 13 + 1;

Altezze di interpiano al finito per:

- Scale rotonde misto legno-metallo: 3,00 - 3,22;

- Scale rotonde integralmente in legno: 2,90 - 3,11;

- Scale in metallo: 3,05 - 3,28;

- Scale a pianta quadrata: 2,90 - 3,11;

N. DI ALZATE PIÙ ALZATA DEL RIPIANO DI ARRIVO: 14 + 1;

Altezze di interpiano al finito per:

- Scale rotonde misto legno-metallo: 3,23 - 3,45;

- Scale rotonde integralmente in legno: 3,12 - 3,33;

- Scale in metallo: 3,29 - 3,51;

- Scale a pianta quadrata: 3,12 - 3,33;

N. DI ALZATE PIÙ ALZATA DEL RIPIANO DI ARRIVO: 15 + 1;

Altezze di interpiano al finito per:

- Scale rotonde misto legno-metallo: 3,46 - 3,68;

- Scale rotonde integralmente in legno: 3,34 - 3,54;

- Scale in metallo: 3,52 - 3,74;

- Scale a pianta quadrata: 3,34 - 3,54;

N. DI ALZATE PIÙ ALZATA DEL RIPIANO DI ARRIVO: 16 + 1;

Altezze di interpiano al finito per:

- Scale rotonde misto legno-metallo: 3,69 - 3,91;

- Scale rotonde integralmente in legno: 3,55 - 3,75;

- Scale in metallo: 3,75 - 3,98;

- Scale a pianta quadrata: 3,55 - 3,75;

NOTE:

Per diametri fino a 1.20 m sono previsti 12 gradini per giro; oltre il diametro di 1.40 m sono previsti 13 gradini per giro

Gli edifici residenziali o per uffici con altezza di gronda compresa fra 24 e 30 m possono prevedere una singola scala fino a 350 - 400 m<sup>2</sup> di superficie coperta; oltre tale valore è necessaria una scala ogni 350 m<sup>2</sup> prevedendo sempre una distanza massima di fuga pari a 30 m; oltre i 600 m<sup>2</sup> deve essere prevista una scala in più ogni 300 m<sup>2</sup> o frazione superiore a 150 m<sup>2</sup>. Per gli edifici residenziali oltre i 24 m di altezza di gronda e per quelli pubblici, le scale devono presentare requisiti di sicurezza tali che:

- l'accesso ai piani avvenga attraverso un passaggio esterno o attraverso un disimpegno che almeno su un lato sia completamente aperto o comunque vada ad affacciare su uno spazio a cielo libero;
- le pareti che racchiudono la scala in zona di compartizione antincendio siano di classe REI 120 con valori minimi per le strutture a pareti portanti in mattoni o in c.a. rispettivamente pari a 38 e 20 cm;
- porte almeno di classe REI 60, con dispositivo di chiusura automatica o di autochiusura a comando;
- scala aerata mediante apertura ventilata di almeno 1 m<sup>2</sup>, situata all'ultimo piano e al di sopra dell'apertura di maggiore altezza prospettante sul vano scala.

Le scale esterne di sicurezza devono essere del tutto esterne all'edificio e munite di parapetto con altezza di almeno 1.20 m; inoltre le scale dovranno essere lontane da eventuali aperture dalle quali potrebbero sprigionarsi fumi e fiamme. Se a diretto contatto con muri perimetrali questi dovranno essere realizzati con una adeguata resistenza al fuoco.

**NORME PER LA SICUREZZA ANTINCENDI PER GLI EDIFICI DI CIVILE ABITAZIONE: CARATTERISTICHE DEL VANO SCALA NEGLI EDIFICI DI NUOVA EDIFICAZIONE O SOGGETTI A SOSTANZIALI RISTRUTTURAZIONI (D.M. 16.5.1987 n.246)**

**TIPO DI EDIFICIO: A - ALTEZZA ANTINCENDI (m): da 12 a 24;**

**MASSIMA SUPERFICIE DEL COMPARTIMENTO ANTINCENDIO (m<sup>2</sup>): 8000;**

- Massima superficie di competenza di ogni scala per piano (m<sup>2</sup>): 500; Tipo dei vani scala e di almeno un vano ascensore: Nessuna prescrizione;
- Massima superficie di competenza di ogni scala per piano (m<sup>2</sup>): 500; Tipo dei vani scala e di almeno un vano ascensore: Almeno protetto (I);
- Massima superficie di competenza di ogni scala per piano (m<sup>2</sup>): 550; Tipo dei vani scala e di almeno un vano ascensore: Almeno a prova di fumo interno;

- Massima superficie di competenza di ogni scala per piano (m<sup>2</sup>): 600; Tipo dei vani scala e di almeno un vano ascensore: A prova di fumo;

Larghezza minima della scala (m): 1,05

Caratteristiche REI dei vani scala e ascensore, filtri, porte, elementi di suddivisione tra compartimenti: 60 (II);

**TIPO DI EDIFICIO: B - ALTEZZA ANTINCENDI (m): da oltre 24 a 32;**

**MASSIMA SUPERFICIE DEL COMPARTIMENTO ANTINCENDIO (m<sup>2</sup>): 6000;**

- Massima superficie di competenza di ogni scala per piano (m<sup>2</sup>): 500; Tipo dei vani scala e di almeno un vano ascensore: Nessuna prescrizione;
- Massima superficie di competenza di ogni scala per piano (m<sup>2</sup>): 500; Tipo dei vani scala e di almeno un vano ascensore: Almeno protetto (I);
- Massima superficie di competenza di ogni scala per piano (m<sup>2</sup>): 550; Tipo dei vani scala e di almeno un vano ascensore: Almeno a prova di fumo interno;

- Massima superficie di competenza di ogni scala per piano (m<sup>2</sup>): 600; Tipo dei vani scala e di almeno un vano ascensore: A prova di fumo;

Larghezza minima della scala (m): 1,05

Caratteristiche REI dei vani scala e ascensore, filtri, porte, elementi di suddivisione tra compartimenti: 60 (II);

**TIPO DI EDIFICIO: C - ALTEZZA ANTINCENDI (m): da oltre 32 a 54;**

**MASSIMA SUPERFICIE DEL COMPARTIMENTO ANTINCENDIO (m<sup>2</sup>): 5000;**

- Massima superficie di competenza di ogni scala per piano (m<sup>2</sup>): 500;
- Tipo dei vani scala e di almeno un vano ascensore: Almeno a prova di fumo interno;

Larghezza minima della scala (m): 1,05

Caratteristiche REI dei vani scala e ascensore, filtri, porte, elementi di suddivisione tra compartimenti: 90;

**TIPO DI EDIFICIO: D - ALTEZZA ANTINCENDI (m): da oltre 54 a 80;**

**MASSIMA SUPERFICIE DEL COMPARTIMENTO ANTINCENDIO (m<sup>2</sup>): 4000;**

- Massima superficie di competenza di ogni scala per piano (m<sup>2</sup>): 500;
- Tipo dei vani scala e di almeno un vano ascensore: Almeno a prova di fumo interno con zona filtro avente un camino di ventilazione di sezione non inferiore a 0,36 m<sup>2</sup>;

Larghezza minima della scala (m): 1,20

Caratteristiche REI dei vani scala e ascensore, filtri, porte, elementi di suddivisione tra compartimenti: 90;

**TIPO DI EDIFICIO: E - ALTEZZA ANTINCENDI (m): oltre 80;**

**MASSIMA SUPERFICIE DEL COMPARTIMENTO ANTINCENDIO (m<sup>2</sup>): 2000;**

- Massima superficie di competenza di ogni scala per piano (m<sup>2</sup>): 350;
- Tipo dei vani scala e di almeno un vano ascensore: Almeno a prova di fumo interno con zona filtro avente un camino di ventilazione di sezione non inferiore a 0,36 m<sup>2</sup>;

Larghezza minima della scala (m): 1,20

Caratteristiche REI dei vani scala e ascensore, filtri, porte, elementi di suddivisione tra compartimenti: 120.

NOTE

(I) Se non è possibile l'accostamento dell'Autoscala dei VV.FF. ad almeno una finestra o balcone per piano.

(II) Nel caso in cui non è contemplata alcuna prescrizione, gli elementi di suddivisione dei compartimenti vanno comunque considerati di classe REI 60.

**Normativa:** D.M.14/01/2008 "Norme Tecniche per le Costruzioni".

**Sistema strutturale - Su\_001 - Elenco Componenti -**

Su_001/Co-001	Strutture in fondazione
Su_001/Co-002	Strutture in elevazione
Su_001/Co-003	Scale
Su_001/Co-004	Dissipatori sismici

**Strutture in fondazione - Su\_001/Co-001**

Si definisce fondazione quella parte della struttura del sistema edilizio destinata a sostenere nel tempo il peso della sovrastante costruzione e a distribuirlo, insieme alle risultanti delle forze esterne, sul terreno di fondazione senza che si verifichino dissesti sia nel suolo che nella costruzione.

**Ubicazione:**

Indicazione sul posizionamento locale del componente: *Le strutture di fondazione sono collocate al di sotto del piano di campagna*

**Documentazione:**

Elaborati strutturali: *Le tavole contenenti gli elaborati strutturali.....*

---

**Strutture in fondazione - Su\_001/Co-001 - Elenco Schede -**

Su\_001/Co-001/Sc-001      Fondazioni dirette



## Fondazioni dirette - Su\_001/Co-001/Sc-001

Insieme degli elementi tecnici orizzontali del sistema edilizio direttamente adagiati sul suolo di fondazione. Fanno parte di questa tipologia elementi come le travi rovescie e i plinti diretti.

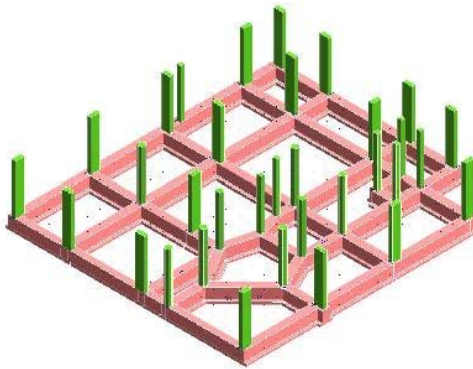

### Diagnostica:

#### Cause possibili delle anomalie:

##### Anomalie generalizzate

Possono derivare da errori nella concezione, o da una cattiva esecuzione, sia da modificazioni nella resistenza e nella consistenza del suolo, dipendenti da:

- la variazione del tenore d'acqua nel terreno;
- dispersioni d'acqua di una certa entità nelle vicinanze;
- penetrazioni d'acqua per infiltrazioni;
- variazioni nel livello della falda freatica dovute a piogge intense o a un periodo di siccità.

##### Anomalie puntuali o parziali

Possono derivare da una evoluzione localizzata della portanza del suolo dovuta a:

- crescita del tenore d'acqua nel terreno;
- l'apertura di scavi o l'esecuzione di sbancamenti di dimensioni significative in prossimità;
- la circolazione molto intensa di veicoli pesanti;
- uno scivolamento del terreno;
- un sovraccarico puntuale.

### Requisiti e Prestazioni:

**Sc-001/Re-012 - Requisito:** Resistenza meccanica

**Classe Requisito:** Di stabilità

*Le strutture in sottosuolo dovranno essere in grado di contrastare le eventuali manifestazioni di deformazioni e cedimenti rilevanti dovuti all'azione di determinate sollecitazioni (carichi, forze sismiche, ecc.).*

**Prestazioni:** *Le strutture in sottosuolo, sotto l'effetto di carichi statici, dinamici e accidentali devono assicurare stabilità e resistenza.*

**Livello minimo per la prestazione:** *Per i livelli minimi si rimanda alle prescrizioni di legge e di normative vigenti in materia.*

### Anomalie Ricontrabili:

#### Sc-001/An-001 - Cedimenti

Dissesti dovuti a cedimenti di natura e causa diverse, talvolta con manifestazioni dell'abbassamento del piano di imposta della fondazione.

#### Sc-001/An-002 - Difetti nella verticalità

Difetti nella verticalità, sia dei muri, sia delle connessioni a causa di dissesti o eventi di natura diversa.

#### Sc-001/An-003 - Efflorescenze

Formazione di sostanze, generalmente di colore biancastro e di aspetto cristallino o polverulento o filamentoso, sulla superficie del manufatto. Nel caso di efflorescenze saline, la cristallizzazione può talvolta avvenire all'interno del materiale provocando spesso il distacco delle parti più superficiali: il fenomeno prende allora il nome di criptoefflorescenza o subefflorescenza.

#### Sc-001/An-004 - Fessurazioni

Presenza di rotture singole, ramificate, ortogonale o parallele all'armatura che possono interessare l'intero spessore del manufatto.

#### Sc-001/An-005 - Lesioni

Si manifestano con l'interruzione del tessuto murario. Le caratteristiche e l'andamento ne caratterizzano l'importanza e il tipo.

#### Sc-001/An-006 - Macchie

Pigmentazione accidentale e localizzata della superficie.

#### Sc-001/An-007 - Umidità

Presenza di umidità dovuta spesso per risalita capillare.

## Controlli eseguibili dall'utente

### Sc-001/Cn-001 - Controllo periodico

**Procedura:** Controllo a vista

**Frequenza:** 360 giorni

Le anomalie più frequenti a carico delle fondazioni si manifestano generalmente attraverso fenomeni visibili a livello delle strutture di elevazione. Bisogna controllare periodicamente l'integrità delle pareti e dei pilastri verificando l'assenza di eventuali lesioni e/o fessurazioni. Controllare eventuali smottamenti del terreno circostante alla struttura che possano essere indicatori di cedimenti strutturali. Effettuare verifiche e controlli approfonditi particolarmente in corrispondenza di manifestazioni a calamità naturali (sisma, nubifragi, ecc.).

**Requisiti da verificare:** *-Resistenza meccanica*

**Anomalie:** *-Cedimenti, -Difetti nella verticalità, -Efflorescenze, -Fessurazioni, -Lesioni, -Macchie, -Umidità*

**Ditte Specializzate:** Tecnici di livello superiore

## Interventi eseguibili dal personale specializzato

### Sc-001/In-001 - Interventi strutturali

**Frequenza:** Quando occorre

In seguito alla comparsa di segni di cedimenti strutturali (lesioni, fessurazioni, rotture), effettuare accurati accertamenti per la diagnosi e la verifica delle strutture, da parte di tecnici qualificati, che possano individuare la causa/effetto del dissesto ed evidenziare eventuali modificazioni strutturali tali da compromettere la stabilità delle strutture, in particolare verificare la perpendicolarità del fabbricato. Procedere quindi al consolidamento delle stesse a secondo del tipo di dissesti riscontrati.

**Ditte Specializzate:** Tecnici di livello superiore

### Note:

#### Nota:

Tutte le prescrizioni di manutenzione vanno realizzate secondo il disciplinare

**Strutture in elevazione - Su\_001/Co-002**

Si definiscono strutture di elevazione gli insiemi degli elementi tecnici del sistema edilizio aventi la funzione di resistere alle azioni di varia natura agenti sulla parte di costruzione fuori terra, trasmettendole alle strutture di fondazione e quindi al terreno.

**Strutture in elevazione - Su\_001/Co-002 - Elenco Schede -**

Su_001/Co-002/Sc-002	Trave in acciaio
Su_001/Co-002/Sc-003	Pilastro in acciaio

## Trave in acciaio - Su\_001/Co-002/Sc-002

Elemento costruttivo orizzontale o inclinato in acciaio di forma diversa che permette di sostenere i carichi trasmessi dalle strutture sovrastanti.

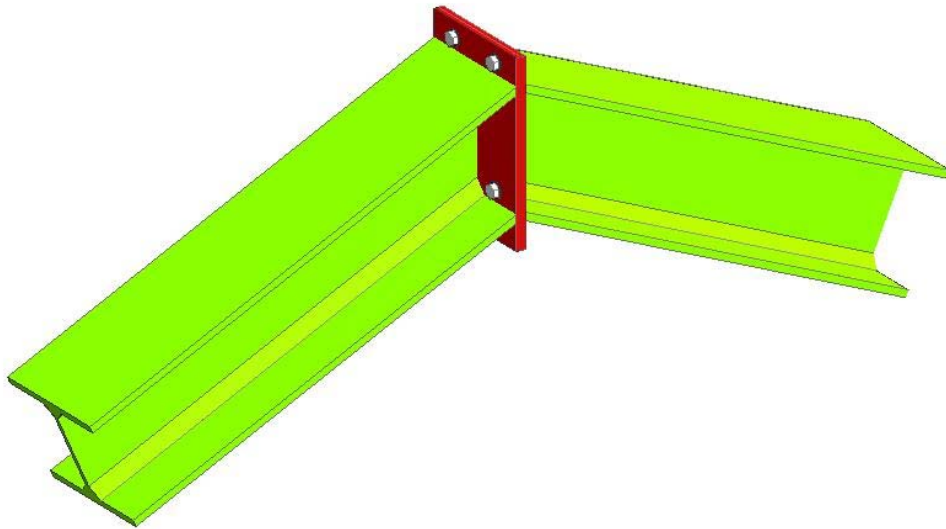

### Diagnostica:

#### Cause possibili delle anomalie:

Origine dei difetti di stabilità o di geometria:

- errori nel calcolo o nella concezione;
- valutazione errata dei carichi e dei sovraccarichi;
- non desolidarizzazione della struttura portante rispetto ad elementi di attrezzatura;
- difetti di fabbricazione in officina;
- tipi di acciaio non corretti, saldature difettose, non rispetto delle tolleranze di dilatazione;
- difetti di montaggio (connessioni difettose, stralli assenti, contraventature insufficiente);
- appoggi bloccati che impediscono la dilatazione;
- sovraccarichi eccezionali non previsti;
- sovraccarichi puntuali non controllati;
- movimenti delle fondazioni;
- difetti di collegamento tra gli elementi.

Origine delle anomalie di derivazione chimica:

- assenza di protezione del metallo;
- ambiente umido;
- ambiente aggressivo;
- assenza di accesso alla struttura (nel caso di protezione contro l'incendio).

### Anomalie Ricontrabili:

#### Sc-002/An-001 - Crosta

Deposito superficiale di spessore variabile, duro e fragile, generalmente di colore nero.

#### Sc-002/An-002 - Decolorazione

Alterazione cromatica della superficie.

#### Sc-002/An-003 - Deposito superficiale

Accumulo di pulviscolo atmosferico o di altri materiali estranei, di spessore variabile, poco coerente e poco aderente alla superficie del rivestimento.

#### Sc-002/An-004 - Distacco

Disgregazione e distacco di parti notevoli del materiale che può manifestarsi anche mediante espulsione di elementi prefabbricati dalla loro sede.

#### Sc-002/An-005 - Efflorescenze

Formazione di sostanze, generalmente di colore biancastro e di aspetto cristallino o polverulento o filamentoso, sulla superficie del manufatto. Nel caso di efflorescenze saline, la cristallizzazione può talvolta avvenire all'interno del materiale provocando spesso il distacco delle parti più superficiali: il fenomeno prende allora il nome di criptoefflorescenza o subefflorescenza.

#### Sc-002/An-006 - Erosione superficiale

Asportazione di materiale dalla superficie dovuta a processi di natura diversa. Quando sono note le cause di degrado, possono essere utilizzati anche termini come erosione per abrasione o erosione per corrosione (cause meccaniche), erosione per corrosione (cause chimiche e biologiche), erosione per usura (cause antropiche).

**Sc-002/An-007 - Mancanza**

Caduta e perdita di parti del materiale del manufatto.

**Sc-002/An-008 - Patina biologica**

Strato sottile, morbido e omogeneo, aderente alla superficie e di evidente natura biologica, di colore variabile, per lo più verde. La patina biologica è costituita prevalentemente da microrganismi cui possono aderire polvere, terriccio.

**Sc-002/An-009 - Presenza di vegetazione**

Presenza di vegetazione caratterizzata dalla formazione di licheni, muschi e piante lungo le superficie.

**Controlli eseguibili dall'utente****Sc-002/Cn-001 - Controllo periodico**

**Procedura:** Controllo a vista

**Frequenza:** 360 giorni

Ispezione visiva dello stato dell'elemento strutturale metallico con identificazione e rilievo delle anomalie quali ruggine, rimozione protezione antincendio etc.

Ricerca della causa del degrado e controllo della qualità dell'acciaio. Analisi dell'opportunità di ricorrere ad uno specialista.

**Requisiti da verificare:** *-Regolarità delle finiture, -Resistenza meccanica*

**Anomalie:** *-Decolorazione, -Deposito superficiale, -Distacco, -Erosione superficiale, -Patina biologica, -Presenza di vegetazione*

**Ditte Specializzate:** Tecnici di livello superiore

**Interventi eseguibili dal personale specializzato****Sc-002/In-001 - Interventi strutturali**

**Frequenza:** Quando occorre

Gli interventi riparativi dovranno effettuarsi secondo necessità e secondo del tipo di anomalia accertata. Fondamentale è la previa diagnosi, a cura di tecnici specializzati, delle cause del difetto accertato.

**Ditte Specializzate:** Tecnici di livello superiore

## Pilastro in acciaio - Su\_001/Co-002/Sc-003

Elemento costruttivo verticale con profilato metallico di forma diversa (IPE, HE, UPN etc.) che permette di sostenere i carichi trasmessi dalle strutture sovrastanti.

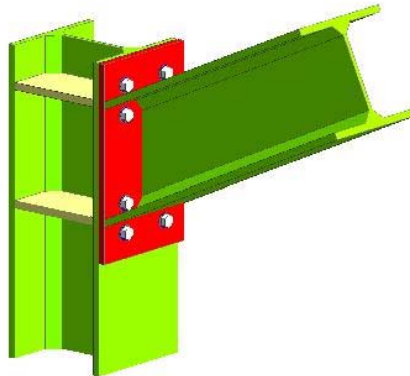

### Diagnostica:

#### Cause possibili delle anomalie:

Origine dei difetti di stabilità o di geometria:

- errori nel calcolo o nella concezione;
- valutazione errata dei carichi e dei sovraccarichi;
- non desolidarizzazione della struttura portante rispetto ad elementi di attrezzatura;
- difetti di fabbricazione in officina;
- tipi di acciaio non corretti, saldature difettose, non rispetto delle tolleranze di dilatazione;
- difetti di montaggio (connessioni difettose, stralli assenti, contraventature insufficiente);
- appoggi bloccati che impediscono la dilatazione;
- sovraccarichi eccezionali non previsti;
- sovraccarichi puntuali non controllati;
- movimenti delle fondazioni;
- difetti di collegamento tra gli elementi.

Origine delle anomalie di derivazione chimica:

- assenza di protezione del metallo;
- ambiente umido;
- ambiente aggressivo;
- assenza di accesso alla struttura (nel caso di protezione contro l'incendio).

### Anomalie Ricontrabili:

#### Sc-003/An-001 - Crosta

Deposito superficiale di spessore variabile, duro e fragile, generalmente di colore nero.

#### Sc-003/An-002 - Decolorazione

Alterazione cromatica della superficie.

#### Sc-003/An-003 - Deposito superficiale

Accumulo di pulviscolo atmosferico o di altri materiali estranei, di spessore variabile, poco coerente e poco aderente alla superficie del rivestimento.

#### Sc-003/An-004 - Disgregazione

Decoesione caratterizzata da distacco di granuli o cristalli sotto minime sollecitazioni meccaniche.

#### Sc-003/An-005 - Distacco

Disgregazione e distacco di parti notevoli del materiale che può manifestarsi anche mediante espulsione di elementi prefabbricati dalla loro sede.

#### Sc-003/An-006 - Erosione superficiale

Asportazione di materiale dalla superficie dovuta a processi di natura diversa. Quando sono note le cause di degrado, possono essere utilizzati anche termini come erosione per abrasione o erosione per corrosione (cause meccaniche), erosione per corrosione (cause chimiche e biologiche), erosione per usura (cause antropiche).

#### Sc-003/An-007 - Esfoliazione

Degradazione che si manifesta con distacco, spesso seguito da caduta, di uno o più strati superficiali subparalleli fra loro, generalmente causata dagli effetti del gelo.

#### Sc-003/An-008 - Macchie e graffi

Inbrattamento della superficie con sostanze macchianti in grado di aderire e penetrare nel materiale.

#### Sc-003/An-009 - Mancanza

Caduta e perdita di parti del materiale del manufatto.

**Sc-003/An-010 - Patina biologica**

Strato sottile, morbido e omogeneo, aderente alla superficie e di evidente natura biologica, di colore variabile, per lo più verde. La patina biologica è costituita prevalentemente da microrganismi cui possono aderire polvere, terriccio.

**Sc-003/An-011 - Penetrazione di umidità**

Comparsa di macchie di umidità dovute all'assorbimento di acqua.

**Sc-003/An-012 - Polverizzazione**

Decoesione che si manifesta con la caduta spontanea dei materiali sotto forma di polvere o granuli.

**Sc-003/An-013 - Presenza di vegetazione**

Presenza di vegetazione caratterizzata dalla formazione di licheni, muschi e piante lungo le superficie.

**Sc-003/An-014 - Rigonfiamento**

Variazione della sagoma che interessa l'intero spessore del materiale e che si manifesta soprattutto in elementi lastriformi.

**Controlli eseguibili dall'utente****Sc-003/Cn-001 - Controllo periodico**

**Procedura:** Controllo a vista

**Frequenza:** 360 giorni

Ispezione visiva dello stato dell'elemento strutturale metallico con identificazione e rilievo delle anomalie quali ruggine, rimozione protezione antincendio etc.

Ricerca della causa del degrado e controllo della qualità dell'acciaio. Analisi dell'opportunità di ricorrere ad uno specialista.

**Requisiti da verificare:** *-Regolarità delle finiture, -Resistenza meccanica*

**Anomalie:** *-Decolorazione, -Disgregazione, -Distacco, -Erosione superficiale, -Patina biologica, -Presenza di vegetazione*

**Ditte Specializzate:** Tecnici di livello superiore

**Interventi eseguibili dal personale specializzato****Sc-003/In-001 - Interventi strutturali**

**Frequenza:** Quando occorre

Gli interventi riparativi dovranno effettuarsi secondo necessità e secondo del tipo di anomalia accertata. Fondamentale è la previa diagnosi, a cura di tecnici specializzati, delle cause del difetto accertato.

**Ditte Specializzate:** Tecnici di livello superiore



**Scale - Su\_001/Co-003**

Si tratta di strutture di collegamento verticale costituite da strutture a piano inclinato e da strutture gradonate o a gradini la cui funzione è quella di raggiungere piani posti a quote diverse. Le strutture inclinate si possono dividere in: rampe a piano inclinato (con una pendenza fino all'8%); rampe gradonate, costituite da gradoni (con una pendenza fino a 20°); scale, formate da gradini con pendenze varie in rapporto alla loro funzione (scale esterne, scale di servizio, scale di sicurezza, ecc.). Le scale e rampe possono essere realizzate secondo molteplici conformazioni strutturali e in materiali diversi.

**Scale - Su\_001/Co-003 - Elenco Schede -**

Su\_001/Co-003/Sc-004      Scale in acciaio

## Scale in acciaio - Su\_001/Co-003/Sc-004

Le scale in acciaio possono essere realizzate con molteplici conformazioni strutturali impiegando profilati, sezioni scatolari, tubolari o profili piatti assemblati mediante saldature e/o collegamenti tramite chiodatura, bullonatura, ecc.. I gradini vengono generalmente realizzati con lamiere metalliche traforate o con lamiere ad elementi in rilievo oppure con elementi grigliati.

### Diagnostica:

#### Cause possibili delle anomalie:

Origine dei difetti di stabilità o di geometria:

- errori nel calcolo o nella concezione;
- valutazione errata dei carichi e dei sovraccarichi;
- non desolidarizzazione della struttura portante rispetto ad elementi di attrezzatura;
- difetti di fabbricazione in officina;
- tipi di acciaio non corretti, saldature difettose, non rispetto delle tolleranze di dilatazione;
- difetti di montaggio (connessioni difettose, stralli assenti, contraventature insufficiente);
- appoggi bloccati che impediscono la dilatazione;
- sovraccarichi eccezionali non previsti;
- sovraccarichi puntuali non controllati;
- movimenti delle fondazioni;
- difetti di collegamento tra gli elementi.

Origine delle anomalie di derivazione chimica:

- assenza di protezione del metallo;
- ambiente umido;
- ambiente aggressivo;
- assenza di accesso alla struttura (nel caso di protezione contro l'incendio).

### Anomalie Ricontrabili:

#### Sc-004/An-001 - Decolorazione

Alterazione cromatica della superficie.

#### Sc-004/An-002 - Deposito superficiale

Accumulo di pulviscolo atmosferico o di altri materiali estranei, di spessore variabile, poco coerente e poco aderente alla superficie del rivestimento.

#### Sc-004/An-003 - Disgregazione

Decoesione caratterizzata da distacco di granuli o cristalli sotto minime sollecitazioni meccaniche.

#### Sc-004/An-004 - Distacco

Disgregazione e distacco di parti notevoli del materiale che può manifestarsi anche mediante espulsione di elementi prefabbricati dalla loro sede. In particolare per i solai in legno si può avere un distacco parziale o totale del cannicciato di finitura posto all'intradosso di solaio.

#### Sc-004/An-005 - Fessurazioni

Presenza di rotture singole, ramificate, ortogonale o parallele all'armatura che possono interessare l'intero spessore del manufatto.

#### Sc-004/An-006 - Macchie e graffi

Imbrattamento della superficie con sostanze macchianti in grado di aderire e penetrare nel materiale.

#### Sc-004/An-007 - Patina biologica

Strato sottile, morbido e omogeneo, aderente alla superficie e di evidente natura biologica, di colore variabile, per lo più verde. La patina biologica è costituita prevalentemente da microrganismi cui possono aderire polvere, terriccio.

#### Sc-004/An-008 - Penetrazione di umidità

Comparsa di macchie di umidità dovute all'assorbimento di acqua.

#### Sc-004/An-009 - Polverizzazione

Decoesione che si manifesta con la caduta spontanea dei materiali sotto forma di polvere o granuli.

#### Sc-004/An-010 - Rigonfiamento

Variazione della sagoma che interessa l'intero spessore del materiale e che si manifesta soprattutto in elementi lastriformi.

### Controlli eseguibili dall'utente

#### Sc-004/Cn-002 - Controllo rivestimenti

**Procedura:** Controllo a vista

**Frequenza:** 360 giorni

Controllo sulla natura estetica delle superfici dei rivestimenti che costituiscono le rampe, le pedate e le alzate. Controllo presenza di macchie, sporco, efflorescenze, abrasioni, ecc..

**Requisiti da verificare:** -Resistenza all'usura, -Resistenza meccanica

**Anomalie:** -Decolorazione, -Deposito superficiale, -Disgregazione, -Distacco, -Fessurazioni, -Macchie e graffi, -Patina biologica

**Ditte Specializzate:** Generico

## Controlli eseguibili dal personale specializzato

### Sc-004/Cn-001 - Controllo parapetti e corrimano

**Procedura:** Ispezione  
**Frequenza:** 360 giorni

Controllo delle superfici dei parapetti e dei corrimano e verificare l'eventuale degrado estetico (macchie, sporco, abrasioni, ecc.). Verifica della loro stabilità e del corretto collegamento alla struttura principale.

**Anomalie:** *-Decolorazione, -Deposito superficiale, -Disgregazione, -Distacco, -Fessurazioni, -Macchie e graffi, -Patina biologica*

**Ditte Specializzate:** Specializzati vari

### Sc-004/Cn-003 - Controllo strutturale

**Procedura:** Controllo a vista  
**Frequenza:** 360 giorni

Controllo delle parti a vista al fine di ricercare eventuali anomalie (disgregazioni, fessurazioni, esposizione dei ferri d'armatura, processi di carbonatazione del conglomerato, etc.).

**Requisiti da verificare:** *-Regolarità delle finiture, -Resistenza meccanica*

**Anomalie:** *-Decolorazione, -Deposito superficiale, -Disgregazione, -Distacco, -Fessurazioni, -Macchie e graffi, -Patina biologica*

**Ditte Specializzate:** Tecnici di livello superiore

## Interventi eseguibili dal personale specializzato

### Sc-004/In-001 - Intervento strutturale

**Frequenza:** Quando occorre

L'intervento strutturale può portare ad un consolidamento con rinforzo o ad un rifacimento di parti strutturali esistenti in seguito ad un cambiamento architettonico, di destinazione o dei sovraccarichi.

L'intervento strutturale può portare al rinforzo dei collegamenti della scala con la struttura o alla sostituzione di parti usurate o rotte.

**Ditte Specializzate:** Specializzati vari

### Sc-004/In-002 - Riparazione parapetti e corrimano

**Frequenza:** Quando occorre

Asportazione vecchia vernice tramite carteggiatura o con attrezzi meccanici o con sverniciatore, preparazione del fondo ed applicazione della vernice. Ripristino e/o sostituzione degli elementi di connessione dei corrimano e delle parapetti alla struttura principale e verifica del corretto serraggio degli stessi e reintegro di eventuali parti mancanti.

**Ditte Specializzate:** Specializzati vari

### Sc-004/In-003 - Ripresa pedate, alzate e rampe.

**Frequenza:** Quando occorre

Rifacimento di parti previa rimozione delle parti deteriorate e preparazione del sottofondo.

**Ditte Specializzate:** Pavimentista

### Sc-004/In-004 - Ripristino connessioni

**Frequenza:** Quando occorre

Verifica generale degli elementi di connessione bullonate e saldate, riserraggio di bulloni e caviglie, reintegro di connessioni usurate o mancanti. Riparazione di corrosioni o fessurazioni mediante saldature con elementi di raccordo. Rifacimento della protezione antiruggine con vernici protettive.

**Ditte Specializzate:** Specializzati vari

### Sc-004/In-005 - Tinteggiatura delle superfici

**Frequenza:** Quando occorre

Coloritura delle parti previa rimozione della porzione deteriorate con preparazione del fondo. I sistemi variano comunque in funzione delle superfici e dei materiali costituenti: per gli elementi metallici ad esempio si dispone il rifacimento della protezione antiruggine; per quelli in legno uno strato protettivo specifico.

**Ditte Specializzate:** Pittore

**Dissipatori sismici - Su\_001/Co-004**

I dissipatori sismici vengono inseriti all'interno della struttura, solitamente nelle aste dei controventi, permettendo di dissipare l'energia in ingresso dovuta all'evento sismico, sottraendola all'edificio stesso che quindi subirà danneggiamenti limitati o nulli. Il meccanismo attraverso il quale si ottiene la dissipazione energetica può distinguersi a seconda del tipo di dispositivo (viscoso, isteretico, viscoelastico) dipende dal materiale impiegato (olio, acciaio, gomma). Sia nel caso di realizzazione di nuove strutture dotate di controventi dissipativi, sia nel caso della loro applicazione per l'adeguamento di strutture esistenti, l'adozione di adeguati criteri di dimensionamento è fondamentale al fine di un corretto funzionamento di tali dispositivi.

**Dissipatori sismici - Su\_001/Co-004 - Elenco Schede -**

Su\_001/Co-004/Sc-005      Dissipatori isteretici

## Dissipatori isteretici - Su\_001/Co-004/Sc-005

La dissipazione isteretica avviene generalmente mediante snervamento dell'acciaio, che può sopraggiungere per flessione, taglio o sforzo assiale. Gli elementi dissipativi vengono disposti in maniera tale che il metallo si possa deformare a causa degli spostamenti di piano. Gli elementi dissipativi lavoranti per sforzo assiale vengono generalmente configurati come controventi diagonali,

### Diagnostica:

#### Cause possibili delle anomalie:

Origine dei difetti di natura strutturale e fisica:

- eventuali errori nel calcolo o nella concezione;
- difetti di montaggio (connessioni difettose);
- sovraccarichi eccezionali non previsti;
- sovraccarichi puntuali non controllati;
- eventi sismici, esplosioni, contatti con mezzi in movimento;
- danneggiamento protezione parapolvere a causa di contatti accidentali.

### Anomalie Riscontrabili:

#### Sc-005/An-001 - Perdita di funzionalità

Perdita dei requisiti di flessibilità orizzontale e di rigidità verticale dei vari componenti dovuta a cause diverse (fine del ciclo di vita degli elementi, terremoti, ecc.).

#### Sc-005/An-002 - Rotture

Rottura dei componenti interni ai dispositivi con perdite prestazionali ed inefficacia degli stessi nella risoluzione delle problematiche per cui installati.

#### Sc-005/An-003 - Usura

Perdita dei requisiti prestazionali dovuti ad usura dei componenti utilizzati.

### Controlli eseguibili dal personale specializzato

#### Sc-005/Cn-001 - Controllo dello stato

**Procedura:** Verifica  
**Frequenza:** 360 giorni

Verifica dell'efficienza dei dissipatori e di eventuali anomalie. In particolare controllo dei requisiti e delle prestazioni indicate nelle schede tecniche fornite dal produttore, tenendo conto delle condizioni generali, delle modalità d'uso e della tecnologia dell'apparecchio utilizzato.

**Ditte Specializzate:** Tecnici di livello superiore

### Interventi eseguibili dal personale specializzato

#### Sc-005/In-001 - Sostituzione

**Frequenza:** Quando occorre

Sostituzione del dispositivo e/o di suoi componenti a causa di anomalie che ne determinano la perdita di funzionalità e/o dei requisiti prestazionali richiesti.

**Ditte Specializzate:** Tecnici di livello superiore

## **Indice dei Sub Sistemi**

Errore. Nessuna voce di sommario trovata.



**COMUNE DI**  
**PROVINCIA DI**

**PIANO DI MANUTENZIONE**  
**DELLA PARTE STRUTTURALE DELL'OPERA**  
punto 4.1 del paragrafo C10.1 Circolare del C.S.LL.PP. n. 617 del 02.02.2009

**MANUALE D'USO**

**DESCRIZIONE:**

**COMMITTENTE:**

**IL TECNICO:**

**Studio Tecnico:**

---

## Elenco Corpi d'Opera

N° 1

-Nuova Opera- Su\_001

Sistema strutturale

## Corpo d'Opera N° 1 - -Nuova Opera-

### **Sub Sistema** Su\_001 - Sistema strutturale

*Il sistema strutturale rappresenta l'insieme di tutti gli elementi portanti principali e secondari che, nell'organismo architettonico che ne deriva, sono destinati ad assorbire i carichi e le azioni esterne cui il manufatto è soggetto durante tutta la sua vita di esercizio.*

### **Elenco Componenti**

Su_001/Co-001	Strutture in fondazione
Su_001/Co-002	Strutture in elevazione
Su_001/Co-003	Scale
Su_001/Co-004	Dissipatori sismici

**Componente** Su\_001/Co-001 - Strutture in fondazione

*Si definisce fondazione quella parte della struttura del sistema edilizio destinata a sostenere nel tempo il peso della sovrastante costruzione e a distribuirlo, insieme alle risultanti delle forze esterne, sul terreno di fondazione senza che si verifichino dissesti sia nel suolo che nella costruzione.*

**Elenco Schede**

Su\_001/Co-001/Sc-001 Fondazioni dirette

## Fondazioni dirette - Su\_001/Co-001/Sc-001

Insieme degli elementi tecnici orizzontali del sistema edilizio direttamente adagiati sul suolo di fondazione. Fanno parte di questa tipologia elementi come le travi rovescie e i plinti diretti.

**Modalità d'uso corretto:** *L'utente dovrà soltanto accertarsi della comparsa di eventuali anomalie che possano anticipare l'insorgenza di fenomeni di dissesto o cedimenti strutturali, causate da sollecitazioni di diverso tipo, attacchi acidi, esposizione a solfati, con graduale corrosione degli strati superficiali di calcestruzzo.*

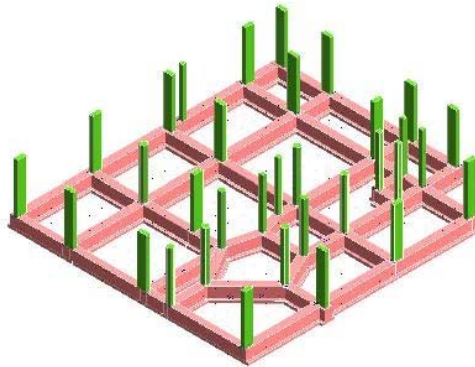

### Diagnostica:

#### Cause possibili delle anomalie:

Anomalie generalizzate

Possono derivare da errori nella concezione, o da una cattiva esecuzione, sia da modificazioni nella resistenza e nella consistenza del suolo, dipendenti da:

- la variazione del tenore d'acqua nel terreno;
- dispersioni d'acqua di una certa entità nelle vicinanze;
- penetrazioni d'acqua per infiltrazioni;
- variazioni nel livello della falda freatica dovute a piogge intense o a un periodo di siccità.

Anomalie puntuali o parziali

Possono derivare da una evoluzione localizzata della portanza del suolo dovuta a:

- crescita del tenore d'acqua nel terreno;
- l'apertura di scavi o l'esecuzione di sbancamenti di dimensioni significative in prossimità;
- la circolazione molto intensa di veicoli pesanti;
- uno scivolamento del terreno;
- un sovraccarico puntuale.

### Anomalie Ricontrabili:

#### Sc-001/An-001 - Cedimenti

Dissesti dovuti a cedimenti di natura e causa diverse, talvolta con manifestazioni dell'abbassamento del piano di imposta della fondazione.

#### Sc-001/An-002 - Difetti nella verticalità

Difetti nella verticalità, sia dei muri, sia delle connessioni a causa di dissesti o eventi di natura diversa.

#### Sc-001/An-003 - Efflorescenze

Formazione di sostanze, generalmente di colore biancastro e di aspetto cristallino o polverulento o filamentoso, sulla superficie del manufatto. Nel caso di efflorescenze saline, la cristallizzazione può talvolta avvenire all'interno del materiale provocando spesso il distacco delle parti più superficiali: il fenomeno prende allora il nome di criptoefflorescenza o subefflorescenza.

#### Sc-001/An-004 - Fessurazioni

Presenza di rotture singole, ramificate, ortogonale o parallele all'armatura che possono interessare l'intero spessore del manufatto.

#### Sc-001/An-005 - Lesioni

Si manifestano con l'interruzione del tessuto murario. Le caratteristiche e l'andamento ne caratterizzano l'importanza e il tipo.

#### Sc-001/An-006 - Macchie

Pigmentazione accidentale e localizzata della superficie.

#### Sc-001/An-007 - Umidità

Presenza di umidità dovuta spesso per risalita capillare.

### Controlli eseguibili dall'utente

#### Sc-001/Cn-001 - Controllo periodico

**Procedura:** Controllo a vista

**Frequenza:** 360 giorni

Le anomalie più frequenti a carico delle fondazioni si manifestano generalmente attraverso fenomeni visibili a livello delle strutture di elevazione. Bisogna controllare periodicamente l'integrità delle pareti e dei pilastri verificando l'assenza di eventuali lesioni e/o fessurazioni. Controllare eventuali smottamenti del terreno circostante alla struttura che possano essere indicatori di cedimenti strutturali. Effettuare verifiche e controlli approfonditi particolarmente in corrispondenza di manifestazioni a calamità naturali (sisma, nubifragi, ecc.).

**Requisiti da verificare:** -Resistenza meccanica

---

**Anomalie:** -*Cedimenti, -Difetti nella verticalità, -Efflorescenze, -Fessurazioni, -Lesioni, -Macchie, -Umidità*

**Note:**

**Nota:**

Tutte le prescrizioni di manutenzione vanno realizzate secondo il disciplinare

**Componente** Su\_001/Co-002 - Strutture in elevazione

*Si definiscono strutture di elevazione gli insiemi degli elementi tecnici del sistema edilizio aventi la funzione di resistere alle azioni di varia natura agenti sulla parte di costruzione fuori terra, trasmettendole alle strutture di fondazione e quindi al terreno.*

**Elenco Schede**

Su\_001/Co-002/Sc-002 Trave in acciaio  
Su\_001/Co-002/Sc-003 Pilastro in acciaio

## Trave in acciaio - Su\_001/Co-002/Sc-002

Elemento costruttivo orizzontale o inclinato in acciaio di forma diversa che permette di sostenere i carichi trasmessi dalle strutture sovrastanti.

**Modalità d'uso corretto:** *Non è consentito apportare modifiche o comunque compromettere l'integrità delle strutture per nessuna ragione. Occorre controllare periodicamente il grado di usura delle parti in vista, al fine di riscontrare eventuali anomalie. In caso di accertata anomalia (presenza di lesioni, rigonfiamenti, avallamenti) occorre consultare al più presto un tecnico abilitato.*

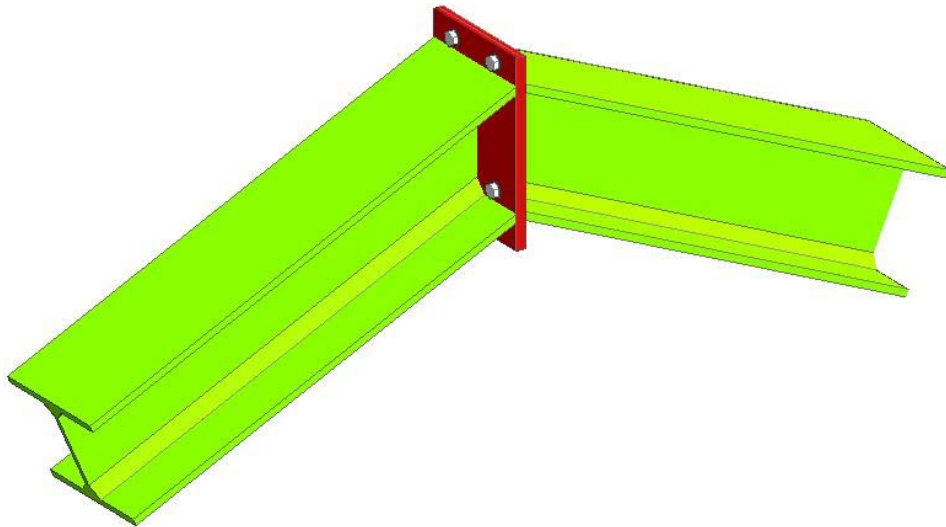

### Diagnostica:

#### Cause possibili delle anomalie:

Origine dei difetti di stabilità o di geometria:

- errori nel calcolo o nella concezione;
- valutazione errata dei carichi e dei sovraccarichi;
- non desolidarizzazione della struttura portante rispetto ad elementi di attrezzatura;
- difetti di fabbricazione in officina;
- tipi di acciaio non corretti, saldature difettose, non rispetto delle tolleranze di dilatazione;
- difetti di montaggio (connessioni difettose, stralli assenti, contraventature insufficiente);
- appoggi bloccati che impediscono la dilatazione;
- sovraccarichi eccezionali non previsti;
- sovraccarichi puntuali non controllati;
- movimenti delle fondazioni;
- difetti di collegamento tra gli elementi.

Origine delle anomalie di derivazione chimica:

- assenza di protezione del metallo;
- ambiente umido;
- ambiente aggressivo;
- assenza di accesso alla struttura (nel caso di protezione contro l'incendio).

### Anomalie Riscontrabili:

#### Sc-002/An-001 - Crosta

Deposito superficiale di spessore variabile, duro e fragile, generalmente di colore nero.

#### Sc-002/An-002 - Decolorazione

Alterazione cromatica della superficie.

#### Sc-002/An-003 - Deposito superficiale

Accumulo di pulviscolo atmosferico o di altri materiali estranei, di spessore variabile, poco coerente e poco aderente alla superficie del rivestimento.

#### Sc-002/An-004 - Distacco

Disgregazione e distacco di parti notevoli del materiale che può manifestarsi anche mediante espulsione di elementi prefabbricati dalla loro sede.

#### Sc-002/An-005 - Efflorescenze

Formazione di sostanze, generalmente di colore biancastro e di aspetto cristallino o polverulento o filamentoso, sulla superficie del manufatto. Nel caso di efflorescenze saline, la cristallizzazione può talvolta avvenire all'interno del materiale provocando spesso il distacco delle parti più superficiali: il fenomeno prende allora il nome di criptoefflorescenza o subefflorescenza.

#### Sc-002/An-006 - Erosione superficiale

Asportazione di materiale dalla superficie dovuta a processi di natura diversa. Quando sono note le cause di degrado, possono essere utilizzati anche termini come erosione per abrasione o erosione per corrosione (cause meccaniche); erosione per corrosione (cause chimiche e biologiche); erosione per usura (cause antropiche).

#### Sc-002/An-007 - Mancanza



Caduta e perdita di parti del materiale del manufatto.

**Sc-002/An-008 - Patina biologica**

Strato sottile, morbido e omogeneo, aderente alla superficie e di evidente natura biologica, di colore variabile, per lo più verde. La patina biologica è costituita prevalentemente da microrganismi cui possono aderire polvere, terriccio.

**Sc-002/An-009 - Presenza di vegetazione**

Presenza di vegetazione caratterizzata dalla formazione di licheni, muschi e piante lungo le superficie.

## Controlli eseguibili dall'utente

**Sc-002/Cn-001 - Controllo periodico**

**Procedura:** Controllo a vista

**Frequenza:** 360 giorni

Ispezione visiva dello stato dell'elemento strutturale metallico con identificazione e rilievo delle anomalie quali ruggine, rimozione protezione antincendio etc.

Ricerca della causa del degrado e controllo della qualità dell'acciaio. Analisi dell'opportunità di ricorrere ad uno specialista.

**Requisiti da verificare:** *-Regolarità delle finiture, -Resistenza meccanica*

**Anomalie:** *-Decolorazione, -Deposito superficiale, -Distacco, -Erosione superficiale, -Patina biologica, -Presenza di vegetazione*

## Pilastro in acciaio - Su\_001/Co-002/Sc-003

Elemento costruttivo verticale con profilato metallico di forma diversa (IPE, HE, UPN etc.) che permette di sostenere i carichi trasmessi dalle strutture sovrastanti.

**Modalità d'uso corretto:** *Non è consentito apportare modifiche o comunque compromettere l'integrità delle strutture per nessuna ragione. Occorre controllo periodicamente il grado di usura delle parti in vista, al fine di riscontrare eventuali anomalie. In caso di accertata anomalia (presenza di lesioni, rigonfiamenti, avallamenti) occorre consultare al più presto un tecnico abilitato.*

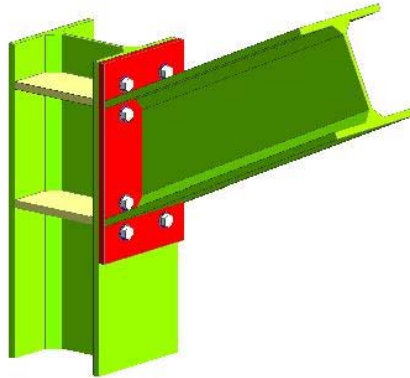

### Diagnostica:

#### Cause possibili delle anomalie:

Origine dei difetti di stabilità o di geometria:

- errori nel calcolo o nella concezione;
- valutazione errata dei carichi e dei sovraccarichi;
- non desolidarizzazione della struttura portante rispetto ad elementi di attrezzatura;
- difetti di fabbricazione in officina;
- tipi di acciaio non corretti, saldature difettose, non rispetto delle tolleranze di dilatazione;
- difetti di montaggio (connessioni difettose, stralli assenti, contraventature insufficiente);
- appoggi bloccati che impediscono la dilatazione;
- sovraccarichi eccezionali non previsti;
- sovraccarichi puntuali non controllati;
- movimenti delle fondazioni;
- difetti di collegamento tra gli elementi.

Origine delle anomalie di derivazione chimica:

- assenza di protezione del metallo;
- ambiente umido;
- ambiente aggressivo;
- assenza di accesso alla struttura (nel caso di protezione contro l'incendio).

### Anomalie Riscontrabili:

#### Sc-003/An-001 - Crosta

Deposito superficiale di spessore variabile, duro e fragile, generalmente di colore nero.

#### Sc-003/An-002 - Decolorazione

Alterazione cromatica della superficie.

#### Sc-003/An-003 - Deposito superficiale

Accumulo di pulviscolo atmosferico o di altri materiali estranei, di spessore variabile, poco coerente e poco aderente alla superficie del rivestimento.

#### Sc-003/An-004 - Disgregazione

Decoesione caratterizzata da distacco di granuli o cristalli sotto minime sollecitazioni meccaniche.

#### Sc-003/An-005 - Distacco

Disgregazione e distacco di parti notevoli del materiale che può manifestarsi anche mediante espulsione di elementi prefabbricati dalla loro sede.

#### Sc-003/An-006 - Erosione superficiale

Asportazione di materiale dalla superficie dovuta a processi di natura diversa. Quando sono note le cause di degrado, possono essere utilizzati anche termini come erosione per abrasione o erosione per corrosione (cause meccaniche), erosione per corrosione (cause chimiche e biologiche), erosione per usura (cause antropiche).

#### Sc-003/An-007 - Esfoliazione

Degradazione che si manifesta con distacco, spesso seguito da caduta, di uno o più strati superficiali subparalleli fra loro, generalmente causata dagli effetti del gelo.

#### Sc-003/An-008 - Macchie e graffi

Imbrattamento della superficie con sostanze macchianti in grado di aderire e penetrare nel materiale.

#### Sc-003/An-009 - Mancanza

Caduta e perdita di parti del materiale del manufatto.

#### Sc-003/An-010 - Patina biologica

Strato sottile, morbido e omogeneo, aderente alla superficie e di evidente natura biologica, di colore variabile, per lo più verde. La patina biologica è costituita prevalentemente da microrganismi cui possono aderire polvere, terriccio.

**Sc-003/An-011 - Penetrazione di umidità**

Comparsa di macchie di umidità dovute all'assorbimento di acqua.

**Sc-003/An-012 - Polverizzazione**

Decoesione che si manifesta con la caduta spontanea dei materiali sotto forma di polvere o granuli.

**Sc-003/An-013 - Presenza di vegetazione**

Presenza di vegetazione caratterizzata dalla formazione di licheni, muschi e piante lungo le superficie.

**Sc-003/An-014 - Rigonfiamento**

Variazione della sagoma che interessa l'intero spessore del materiale e che si manifesta soprattutto in elementi lastriformi.

**Controlli eseguibili dall'utente****Sc-003/Cn-001 - Controllo periodico**

**Procedura:** Controllo a vista

**Frequenza:** 360 giorni

Ispezione visiva dello stato dell'elemento strutturale metallico con identificazione e rilievo delle anomalie quali ruggine, rimozione protezione antincendio etc.

Ricerca della causa del degrado e controllo della qualità dell'acciaio. Analisi dell'opportunità di ricorrere ad uno specialista.

**Requisiti da verificare:** *-Regolarità delle finiture, -Resistenza meccanica*

**Anomalie:** *-Decolorazione, -Disgregazione, -Distacco, -Erosione superficiale, -Patina biologica, -Presenza di vegetazione*

**Componente** Su\_001/Co-003 - Scale

*Si tratta di strutture di collegamento verticale costituite da strutture a piano inclinato e da strutture gradonate o a gradini la cui funzione è quella di raggiungere piani posti a quote diverse. Le strutture inclinate si possono dividere in: rampe a piano inclinato (con una pendenza fino all'8%); rampe gradonate, costituite da gradoni (con una pendenza fino a 20°); scale, formate da gradini con pendenze varie in rapporto alla loro funzione (scale esterne, scale di servizio, scale di sicurezza, ecc.). Le scale e rampe possono essere realizzate secondo molteplici conformazioni strutturali e in materiali diversi.*

**Elenco Schede**

Su\_001/Co-003/Sc-004 Scale in acciaio

## Scale in acciaio - Su\_001/Co-003/Sc-004

Le scale in acciaio possono essere realizzate con molteplici conformazioni strutturali impiegando profilati, sezioni scatolari, tubolari o profili piatti assemblati mediante saldature e/o collegamenti tramite chiodatura, bullonatura, ecc.. I gradini vengono generalmente realizzati con lamiera metalliche traforate o con lamiere ad elementi in rilievo oppure con elementi grigliati.

**Modalità d'uso corretto:** *Trattandosi di elementi strutturali, non è consentito apportare modifiche se non approvate e firmate da tecnico abilitato. Occorre effettuare controlli periodici delle parti in vista finalizzati alla ricerca di eventuali anomalie (fenomeni di disgregazione, fessurazioni, distacchi, esposizione delle armature, ecc.). Occorre, inoltre, effettuare idonei interventi mirati al mantenimento dell'efficienza dei rivestimenti delle pedate e alzate e dei corrimano, al fine di evitare possibili cadute. Occorrerà procedere alla sostituzione delle parti deteriorate e non più idonee.*

### Diagnostica:

#### Cause possibili delle anomalie:

Origine dei difetti di stabilità o di geometria:

- errori nel calcolo o nella concezione;
- valutazione errata dei carichi e dei sovraccarichi;
- non desolidarizzazione della struttura portante rispetto ad elementi di attrezzatura;
- difetti di fabbricazione in officina;
- tipi di acciaio non corretti, saldature difettose, non rispetto delle tolleranze di dilatazione;
- difetti di montaggio (connessioni difettose, stralli assenti, contraventature insufficiente);
- appoggi bloccati che impediscono la dilatazione;
- sovraccarichi eccezionali non previsti;
- sovraccarichi puntuali non controllati;
- movimenti delle fondazioni;
- difetti di collegamento tra gli elementi.

Origine delle anomalie di derivazione chimica:

- assenza di protezione del metallo;
- ambiente umido;
- ambiente aggressivo;
- assenza di accesso alla struttura (nel caso di protezione contro l'incendio).

### Anomalie Riscontrabili:

#### Sc-004/An-001 - Decolorazione

Alterazione cromatica della superficie.

#### Sc-004/An-002 - Deposito superficiale

Accumulo di pulviscolo atmosferico o di altri materiali estranei, di spessore variabile, poco coerente e poco aderente alla superficie del rivestimento.

#### Sc-004/An-003 - Disgregazione

Decoesione caratterizzata da distacco di granuli o cristalli sotto minime sollecitazioni meccaniche.

#### Sc-004/An-004 - Distacco

Disgregazione e distacco di parti notevoli del materiale che può manifestarsi anche mediante espulsione di elementi prefabbricati dalla loro sede. In particolare per i solai in legno si può avere un distacco parziale o totale del canticciato di finitura posto all'intradosso di solaio.

#### Sc-004/An-005 - Fessurazioni

Presenza di rotture singole, ramificate, ortogonale o parallele all'armatura che possono interessare l'intero spessore del manufatto.

#### Sc-004/An-006 - Macchie e graffiti

Imbrattamento della superficie con sostanze macchianti in grado di aderire e penetrare nel materiale.

#### Sc-004/An-007 - Patina biologica

Strato sottile, morbido e omogeneo, aderente alla superficie e di evidente natura biologica, di colore variabile, per lo più verde. La patina biologica è costituita prevalentemente da microrganismi cui possono aderire polvere, terriccio.

#### Sc-004/An-008 - Penetrazione di umidità

Comparsa di macchie di umidità dovute all'assorbimento di acqua.

#### Sc-004/An-009 - Polverizzazione

Decoesione che si manifesta con la caduta spontanea dei materiali sotto forma di polvere o granuli.

#### Sc-004/An-010 - Rigonfiamento

Variazione della sagoma che interessa l'intero spessore del materiale e che si manifesta soprattutto in elementi lastriformi.

### Controlli eseguibili dall'utente

#### Sc-004/Cn-002 - Controllo rivestimenti

**Procedura:** Controllo a vista

**Frequenza:** 360 giorni

Controllo sulla natura estetica delle superfici dei rivestimenti che costituiscono le rampe, le pedate e le alzate. Controllo presenza di macchie, sporco, efflorescenze, abrasioni, ecc..

**Requisiti da verificare:** -Resistenza all'usura, -Resistenza meccanica

**Anomalie:** -Decolorazione, -Deposito superficiale, -Disgregazione, -Distacco, -Fessurazioni, -Macchie e graffiti, -Patina biologica

**Componente** Su\_001/Co-004 - Dissipatori sismici

*I dissipatori sismici vengono inseriti all'interno della struttura, solitamente nelle aste dei controventi, permettendo di dissipare l'energia in ingresso dovuta all'evento sismico, sottraendola all'edificio stesso che quindi subirà danneggiamenti limitati o nulli. Il meccanismo attraverso il quale si ottiene la dissipazione energetica può distinguersi a seconda del tipo di dispositivo (viscoso, isteretico, viscoelastico) dipende dal materiale impiegato (olio, acciaio, gomma). Sia nel caso di realizzazione di nuove strutture dotate di controventi dissipativi, sia nel caso della loro applicazione per l'adeguamento di strutture esistenti, l'adozione di adeguati criteri di dimensionamento è fondamentale al fine di un corretto funzionamento di tali dispositivi.*

**Elenco Schede**

Su\_001/Co-004/Sc-005 Dissipatori isteretici

## Dissipatori isteretici - Su\_001/Co-004/Sc-005

La dissipazione isteretica avviene generalmente mediante snervamento dell'acciaio, che può sopraggiungere per flessione, taglio o sforzo assiale. Gli elementi dissipativi vengono disposti in maniera tale che il metallo si possa deformare a causa degli spostamenti di piano. Gli elementi dissipativi lavoranti per sforzo assiale vengono generalmente configurati come controventi diagonali,

**Modalità d'uso corretto:** *L'uso corretto deve tenere conto di quanto prescritto nella scheda tecnica del prodotto che il fornitore dovrà produrre oltre che di quanto previsto dalla normativa vigente.*

*E' opportuno che i dissipatori vengano sottoposti a procedura di qualificazione prima del loro impiego. Tale procedura è finalizzata ad acquisire una dettagliata conoscenza del comportamento del dispositivo, in relazione al ruolo che esso dovrà svolgere nelle strutture in cui sarà inserito. Per i dispositivi costituiti da elementi il cui comportamento è stabile nel tempo e/o stabile per differenti condizioni di temperatura ambientale e/o stabile per differenti velocità di deformazione/spostamento, in relazione al mantenimento delle proprietà chimico-fisiche dei materiali e alla conservazione dell'efficienza dei meccanismi di funzionamento, è possibile omettere le relative prove di verifica, motivando tale missione mediante adeguata relazione. Nei casi in cui la dipendenza dalla temperatura sia legata solo alla variabilità delle proprietà dei materiali, l'accertamento di tale dipendenza potrà essere effettuato su campioni dei materiali stessi anziché sull'intero dispositivo.*

*Le prove di qualificazione descritte nella norma costituiscono le condizioni minime da rispettare, fermo restando che il produttore potrà fornire tutte le valutazioni aggiuntive, anche mediante ulteriori test sperimentali, per la verifica delle condizioni riportate per ogni tipo di dispositivo.*

### Diagnostica:

#### Cause possibili delle anomalie:

Origine dei difetti di natura strutturale e fisica:

- eventuali errori nel calcolo o nella concezione;
- difetti di montaggio (connessioni difettose);
- sovraccarichi eccezionali non previsti;
- sovraccarichi puntuali non controllati;
- eventi sismici, esplosioni, contatti con mezzi in movimento;
- danneggiamento protezione parapolvere a causa di contatti accidentali.

### Anomalie Riscontrabili:

#### Sc-005/An-001 - Perdita di funzionalità

Perdita dei requisiti di flessibilità orizzontale e di rigidità verticale dei vari componenti dovuta a cause diverse (fine del ciclo di vita degli elementi, terremoti, ecc.).

#### Sc-005/An-002 - Rotture

Rottura dei componenti interni ai dispositivi con perdite prestazionali ed inefficacia degli stessi nella risoluzione delle problematiche per cui installati.

#### Sc-005/An-003 - Usura

Perdita dei requisiti prestazionali dovuti ad usura dei componenti utilizzati.

**Indice dei Sub Sistemi**

Errore. Nessuna voce di sommario trovata.



**COMUNE DI**  
**PROVINCIA DI**

**PIANO DI MANUTENZIONE**  
**DELLA PARTE STRUTTURALE DELL'OPERA**  
punto 4.1 del paragrafo C10.1 Circolare del C.S.LL.PP. n. 617 del 02.02.2009

**PROGRAMMA DI MANUTENZIONE**  
**SOTTOPROGRAMMA DEI CONTROLLI**

**DESCRIZIONE:**

**COMMITTENTE:**

**IL TECNICO:**

**Studio Tecnico:**

**Corpo d'Opera – N°1 – -Nuova Opera-****Sistema strutturale – Su\_001**

<b>Strutture in fondazione – Co-001</b>			
<b>CODICE</b>	<b>INTERVENTI</b>	<b>CONTROLLO</b>	<b>FREQUENZA</b>
<b>Sc-001</b>	<b>Fondazioni dirette</b>		
Sc-001/Cn-001	<p><b>Cause possibili delle anomalie:</b> Anomalie generalizzate Possono derivare da errori nella concezione, o da una cattiva esecuzione, sia da modificazioni nella resistenza e nella consistenza del suolo, dipendenti da:</p> <ul style="list-style-type: none"> <li>- la variazione del tenore d'acqua nel terreno;</li> <li>- dispersioni d'acqua di una certa entità nelle vicinanze;</li> <li>- penetrazioni d'acqua per infiltrazioni;</li> <li>- variazioni nel livello della falda freatica dovute a piogge intense o a un periodo di siccità.</li> </ul> <p>Anomalie puntuali o parziali Possono derivare da una evoluzione localizzata della portanza del suolo dovuta a:</p> <ul style="list-style-type: none"> <li>- crescita del tenore d'acqua nel terreno;</li> <li>- l'apertura di scavi o l'esecuzione di sbancamenti di dimensioni significative in prossimità;</li> <li>- la circolazione molto intensa di veicoli pesanti;</li> <li>- uno scivolamento del terreno;</li> <li>- un sovraccarico puntuale.</li> </ul> <p><b>Controllo:</b> Controllo periodico Le anomalie più frequenti a carico delle fondazioni si manifestano generalmente attraverso fenomeni visibili a livello delle strutture di elevazione. Bisogna controllare periodicamente l'integrità delle pareti e dei pilastri verificando l'assenza di eventuali lesioni e/o fessurazioni. Controllare eventuali smottamenti del terreno circostante alla struttura che possano essere indicatori di cedimenti strutturali. Effettuare verifiche e controlli approfonditi particolarmente in corrispondenza di manifestazioni a calamità naturali (sisma, nubifragi, ecc.).</p> <p><b>Requisiti da verificare:</b> -Resistenza meccanica <b>Anomalie:</b> -Cedimenti, -Difetti nella verticalità, -Efflorescenze, -Fessurazioni, -Lesioni, -Macchie, -Umidità <b>Ditte Specializzate:</b> Tecnici di livello superiore</p>	Controllo a vista	360 giorni
<b>Strutture in elevazione – Co-002</b>			
<b>CODICE</b>	<b>INTERVENTI</b>	<b>CONTROLLO</b>	<b>FREQUENZA</b>
<b>Sc-002</b>	<b>Trave in acciaio</b>		
Sc-002/Cn-001	<p><b>Cause possibili delle anomalie:</b> Origine dei difetti di stabilità o di geometria:</p> <ul style="list-style-type: none"> <li>-errori nel calcolo o nella concezione;</li> <li>-valutazione errata dei carichi e dei sovraccarichi;</li> <li>-non desolidarizzazione della struttura portante rispetto ad elementi di attrezzatura;</li> <li>-difetti di fabbricazione in officina;</li> <li>-tipi di acciaio non corretti, saldature difettose, non rispetto delle tolleranze di dilatazione;</li> <li>-difetti di montaggio (connessioni difettose, stralli assenti, contraventature insufficienti);</li> <li>-appoggi bloccati che impediscono la dilatazione;</li> <li>-sovraccarichi eccezionali non previsti;</li> <li>-sovraccarichi puntuali non controllati;</li> <li>-movimenti delle fondazioni;</li> <li>-difetti di collegamento tra gli elementi.</li> </ul> <p>Origine delle anomalie di derivazione chimica:</p> <ul style="list-style-type: none"> <li>-assenza di protezione del metallo;</li> <li>-ambiente umido;</li> <li>-ambiente aggressivo;</li> <li>-assenza di accesso alla struttura (nel caso di protezione contro l'incendio).</li> </ul> <p><b>Controllo:</b> Controllo periodico Ispezione visiva dello stato dell'elemento strutturale metallico con identificazione e rilievo delle anomalie quali ruggine, rimozione protezione antincendio etc. Ricerca della causa del degrado e controllo della qualità dell'acciaio. Analisi dell'opportunità di ricorrere ad uno specialista.</p> <p><b>Requisiti da verificare:</b> -Regolarità delle finiture, -Resistenza meccanica <b>Anomalie:</b> -Decolorazione, -Deposito superficiale, -Distacco, -Erosione superficiale, -Patina biologica, -Presenza di vegetazione <b>Ditte Specializzate:</b> Tecnici di livello superiore</p>	Controllo a vista	360 giorni
<b>Sc-003</b>	<b>Pilastro in acciaio</b>		

Sc-003/Cn-001	<p><b>Cause possibili delle anomalie:</b> Origine dei difetti di stabilità o di geometria:          -errori nel calcolo o nella concezione;          -valutazione errata dei carichi e dei sovraccarichi;          -non desolidarizzazione della struttura portante rispetto ad elementi di attrezzatura;          -difetti di fabbricazione in officina;          -tipi di acciaio non corretti, saldature difettose, non rispetto delle tolleranze di dilatazione;          -difetti di montaggio (connessioni difettose, stralli assenti, contraventature insufficiente);          -appoggi bloccati che impediscono la dilatazione;          -sovraccarichi eccezionali non previsti;          -sovraccarichi puntuali non controllati;          -movimenti delle fondazioni;          -difetti di collegamento tra gli elementi.</p> <p>Origine delle anomalie di derivazione chimica:          -assenza di protezione del metallo;          -ambiente umido;          -ambiente aggressivo;          -assenza di accesso alla struttura (nel caso di protezione contro l'incendio).</p> <p><b>Controllo:</b> Controllo periodico          Ispezione visiva dello stato dell'elemento strutturale metallico con identificazione e rilievo delle anomalie quali ruggine, rimozione protezione antincendio etc.          Ricerca della causa del degrado e controllo della qualità dell'acciaio. Analisi dell'opportunità di ricorrere ad uno specialista.</p> <p><b>Requisiti da verificare:</b> <i>-Regolarità delle finiture, -Resistenza meccanica</i>  <b>Anomalie:</b> <i>-Decolorazione, -Disgregazione, -Distacco, -Erosione superficiale, -Patina biologica, -Presenza di vegetazione</i>  <b>Ditte Specializzate:</b> Tecnici di livello superiore</p>	Controllo a vista	360 giorni
<b>Scale – Co-003</b>			
CODICE	INTERVENTI	CONTROLLO	FREQUENZA
Sc-004/Cn-001	<p><b>Sc-004 Scale in acciaio</b></p> <p><b>Cause possibili delle anomalie:</b> Origine dei difetti di stabilità o di geometria:          -errori nel calcolo o nella concezione;          -valutazione errata dei carichi e dei sovraccarichi;          -non desolidarizzazione della struttura portante rispetto ad elementi di attrezzatura;          -difetti di fabbricazione in officina;          -tipi di acciaio non corretti, saldature difettose, non rispetto delle tolleranze di dilatazione;          -difetti di montaggio (connessioni difettose, stralli assenti, contraventature insufficiente);          -appoggi bloccati che impediscono la dilatazione;          -sovraccarichi eccezionali non previsti;          -sovraccarichi puntuali non controllati;          -movimenti delle fondazioni;          -difetti di collegamento tra gli elementi.</p> <p>Origine delle anomalie di derivazione chimica:          -assenza di protezione del metallo;          -ambiente umido;          -ambiente aggressivo;          -assenza di accesso alla struttura (nel caso di protezione contro l'incendio).</p> <p><b>Controllo:</b> Controllo parapetti e corrimano          Controllo delle superfici dei parapetti e dei corrimano e verificare l'eventuale degrado estetico (macchie, sporco, abrasioni, ecc.). Verifica della loro stabilità e del corretto collegamento alla struttura principale.  <b>Anomalie:</b> <i>-Decolorazione, -Deposito superficiale, -Disgregazione, -Distacco, -Fessurazioni, -Macchie e graffi, -Patina biologica</i>  <b>Ditte Specializzate:</b> Specializzati vari</p>	Ispezione	360 giorni
Sc-004/Cn-002	<b>Controllo:</b> Controllo rivestimenti	Controllo a vista	360 giorni
	Controllo sulla natura estetica delle superfici dei rivestimenti che costituiscono le rampe, le pedate e le alzate. Controllo presenza di macchie, sporco, efflorescenze, abrasioni, ecc..		
	<b>Requisiti da verificare:</b> <i>-Resistenza all'usura, -Resistenza meccanica</i>		
	<b>Anomalie:</b> <i>-Decolorazione, -Deposito superficiale, -Disgregazione, -Distacco, -Fessurazioni, -Macchie e graffi, -Patina biologica</i>		
	<b>Ditte Specializzate:</b> Generico		
Sc-004/Cn-003	<b>Controllo:</b> Controllo strutturale	Controllo a vista	360 giorni
	Controllo delle parti a vista al fine di ricercare eventuali anomalie (disgregazioni, fessurazioni, esposizione dei ferri d'armatura, processi di carbonatazione del conglomerato, etc.).		
	<b>Requisiti da verificare:</b> <i>-Regolarità delle finiture, -Resistenza meccanica</i>		
	<b>Anomalie:</b> <i>-Decolorazione, -Deposito superficiale, -Disgregazione, -Distacco,</i>		

	-Fessurazioni, -Macchie e graffi, -Patina biologica		
	<b>Ditte Specializzate:</b> Tecnici di livello superiore		
<b>Dissipatori sismici – Co-004</b>			
CODICE	INTERVENTI	CONTROLLO	FREQUENZA
<b>Sc-005</b>	<b>Dissipatori isteretici</b>		
	<p><b>Cause possibili delle anomalie:</b> Origine dei difetti di natura strutturale e fisica:</p> <ul style="list-style-type: none"> <li>- eventuali errori nel calcolo o nella concezione;</li> <li>- difetti di montaggio (connessioni difettose);</li> <li>- sovraccarichi eccezionali non previsti;</li> <li>- sovraccarichi puntuali non controllati;</li> <li>- eventi sismici, esplosioni, contatti con mezzi in movimento;</li> <li>- danneggiamento protezione parapolvere a causa di contatti accidentali.</li> </ul>		
Sc-005/Cn-001	<p><b>Controllo:</b> Controllo dello stato Verifica dell'efficienza dei dissipatori e di eventuali anomalie. In particolare controllo dei requisiti e delle prestazioni indicate nelle schede tecniche fornite dal produttore, tenendo conto delle condizioni generali, delle modalità d'uso e della tecnologia dell'apparecchio utilizzato.</p> <p><b>Ditte Specializzate:</b> Tecnici di livello superiore</p>	Verifica	360 giorni

---

## **Indice dei Sub Sistemi**

Errore. Nessuna voce di sommario trovata.

**COMUNE DI**  
**PROVINCIA DI**

**PIANO DI MANUTENZIONE**  
**DELLA PARTE STRUTTURALE DELL'OPERA**  
punto 4.1 del paragrafo C10.1 Circolare del C.S.LL.PP. n. 617 del 02.02.2009

**PROGRAMMA DI MANUTENZIONE**  
**SOTTOPROGRAMMA DEGLI INTERVENTI**

**DESCRIZIONE:**

**COMMITTENTE:**

**IL TECNICO:**

**Studio Tecnico:**

**Corpo d'Opera – N°1 – -Nuova Opera-****Sistema strutturale – Su\_001**

<b>Strutture in fondazione – Co-001</b>		
<b>CODICE</b>	<b>INTERVENTI</b>	<b>FREQUENZA</b>
<b>Sc-001</b>	<b>Fondazioni dirette</b>	
Sc-001/In-001	<b>Intervento:</b> Interventi strutturali In seguito alla comparsa di segni di cedimenti strutturali (lesioni, fessurazioni, rotture), effettuare accurati accertamenti per la diagnosi e la verifica delle strutture, da parte di tecnici qualificati, che possano individuare la causa/effetto del dissesto ed evidenziare eventuali modificazioni strutturali tali da compromettere la stabilità delle strutture, in particolare verificare la perpendicolarità del fabbricato. Procedere quindi al consolidamento delle stesse a secondo del tipo di dissesti riscontrati. <b>Ditte Specializzate:</b> Tecnici di livello superiore	Quando occorre
<b>Strutture in elevazione – Co-002</b>		
<b>CODICE</b>	<b>INTERVENTI</b>	<b>FREQUENZA</b>
<b>Sc-002</b>	<b>Trave in acciaio</b>	
Sc-002/In-001	<b>Intervento:</b> Interventi strutturali Gli interventi riparativi dovranno effettuarsi secondo necessità e secondo del tipo di anomalia accertata. Fondamentale è la previa diagnosi, a cura di tecnici specializzati, delle cause del difetto accertato. <b>Ditte Specializzate:</b> Tecnici di livello superiore	Quando occorre
<b>Sc-003</b>	<b>Pilastro in acciaio</b>	
Sc-003/In-001	<b>Intervento:</b> Interventi strutturali Gli interventi riparativi dovranno effettuarsi secondo necessità e secondo del tipo di anomalia accertata. Fondamentale è la previa diagnosi, a cura di tecnici specializzati, delle cause del difetto accertato. <b>Ditte Specializzate:</b> Tecnici di livello superiore	Quando occorre
<b>Scale – Co-003</b>		
<b>CODICE</b>	<b>INTERVENTI</b>	<b>FREQUENZA</b>
<b>Sc-004</b>	<b>Scale in acciaio</b>	
Sc-004/In-001	<b>Intervento:</b> Intervento strutturale L'intervento strutturale può portare ad un consolidamento con rinforzo o ad un rifacimento di parti strutturali esistenti in seguito ad un cambiamento architettonico, di destinazione o dei sovraccarichi. L'intervento strutturale può portare al rinforzo dei collegamenti della scala con la struttura o alla sostituzione di parti usurate o rotte. <b>Ditte Specializzate:</b> Specializzati vari	Quando occorre
Sc-004/In-002	<b>Intervento:</b> Riparazione parapetti e corrimano Asportazione vecchia vernice tramite carteggiatura o con attrezzi meccanici o con sverniciatore, preparazione del fondo ed applicazione della vernice. Ripristino e/o sostituzione degli elementi di connessione dei corrimano e delle parapetti alla struttura principale e verifica del corretto serraggio degli stessi e reintegro di eventuali parti mancanti. <b>Ditte Specializzate:</b> Specializzati vari	Quando occorre
Sc-004/In-003	<b>Intervento:</b> Ripresa pedate, alzate e rampe. Rifacimento di parti previa rimozione delle parti deteriorate e preparazione del sottofondo. <b>Ditte Specializzate:</b> Pavimentista	Quando occorre
Sc-004/In-004	<b>Intervento:</b> Ripristino connessioni Verifica generale degli elementi di connessione bullonate e saldate, riserraggio di bulloni e caviglie, reintegro di connessioni usurate o mancanti. Riparazione di corrosioni o fessurazioni mediante saldature con elementi di raccordo. Rifacimento della protezione antiruggine con vernici protettive. <b>Ditte Specializzate:</b> Specializzati vari	Quando occorre
Sc-004/In-005	<b>Intervento:</b> Tinteggiatura delle superfici Coloritura delle parti previa rimozione della porzione deteriorate con preparazione del fondo. I sistemi variano comunque in funzione delle superfici e dei materiali costituenti: per gli elementi metallici ad esempio si dispone il rifacimento della protezione antiruggine; per quelli in legno uno strato protettivo specifico. <b>Ditte Specializzate:</b> Pittore	Quando occorre
<b>Dissipatori sismici – Co-004</b>		
<b>CODICE</b>	<b>INTERVENTI</b>	<b>FREQUENZA</b>

<b>Sc-005</b>	<b>Dissipatori isteretici</b>	
Sc-005/In-001	<b>Intervento:</b> Sostituzione Sostituzione del dispositivo e/o di suoi componenti a causa di anomalie che ne determinano la perdita di funzionalità e/o dei requisiti prestazionali richiesti. <b>Ditte Specializzate:</b> Tecnici di livello superiore	Quando occorre



---

## **Indice dei Sub Sistemi**

Errore. Nessuna voce di sommario trovata.

**COMUNE DI**  
**PROVINCIA DI**

**PIANO DI MANUTENZIONE**  
**DELLA PARTE STRUTTURALE DELL'OPERA**  
punto 4.1 del paragrafo C10.1 Circolare del C.S.LL.PP. n. 617 del 02.02.2009

**PROGRAMMA DI MANUTENZIONE**  
**SOTTOPROGRAMMA DELLE PRESTAZIONI**

**DESCRIZIONE:**

**COMMITTENTE:**

**IL TECNICO:**

**Studio Tecnico:**

Classe Requisito

**Di stabilità**

<b>Sistema strutturale - Su_001</b>			
CODICE	INTERVENTI	CONTROLLO	FREQUENZA
<b>Co-001</b>	<b>Strutture in fondazione</b>		
Co-001/Re-012	<b>Requisito:</b> Resistenza meccanica <i>Le strutture in sottosuolo dovranno essere in grado di contrastare le eventuali manifestazioni di deformazioni e cedimenti rilevanti dovuti all'azione di determinate sollecitazioni (carichi, forze sismiche, ecc.).</i> <b>Livello minimo per la prestazione:</b> Per i livelli minimi si rimanda alle prescrizioni di legge e di normative vigenti in materia. <b>Normativa:</b> D.M.14/01/2008 "Norme Tecniche per le Costruzioni".		
Sc-001/Cn-001	<b>Controllo:</b> Controllo periodico Le anomalie più frequenti a carico delle fondazioni si manifestano generalmente attraverso fenomeni visibili a livello delle strutture di elevazione. Bisogna controllare periodicamente l'integrità delle pareti e dei pilastri verificando l'assenza di eventuali lesioni e/o fessurazioni. Controllare eventuali smottamenti del terreno circostante alla struttura che possano essere indicatori di cedimenti strutturali. Effettuare verifiche e controlli approfonditi particolarmente in corrispondenza di manifestazioni a calamità naturali (sisma, nubifragi, ecc.).	Controllo a vista	360 giorni
<b>Co-002</b>	<b>Strutture in elevazione</b>		
Co-002/Re-009	<b>Requisito:</b> Resistenza al vento <i>Le strutture di elevazione debbono resistere alle azioni e depressioni del vento tale da non compromettere la stabilità e la funzionalità degli elementi che le costituiscono.</i> <b>Livello minimo per la prestazione:</b> I valori minimi variano in funzione del tipo di struttura in riferimento ai seguenti parametri dettati dal D.M.14/01/2008 <b>Normativa:</b> D.M.14/01/2008 "Norme Tecniche per le Costruzioni".		
Co-002/Re-012	<b>Requisito:</b> Resistenza meccanica <i>Le strutture in elevazione dovranno essere in grado di contrastare le eventuali manifestazioni di deformazioni e cedimenti rilevanti dovuti all'azione di determinate sollecitazioni (carichi, forze sismiche, ecc.).</i> <b>Livello minimo per la prestazione:</b> Per i livelli minimi si rimanda alle prescrizioni di legge e di normative vigenti in materia. <b>Normativa:</b> D.M.14/01/2008 "Norme Tecniche per le Costruzioni".		
Sc-002/Cn-001	<b>Controllo:</b> Controllo periodico Ispezione visiva dello stato dell'elemento strutturale metallico con identificazione e rilievo delle anomalie quali ruggine, rimozione protezione antincendio etc. Ricerca della causa del degrado e controllo della qualità dell'acciaio. Analisi dell'opportunità di ricorrere ad uno specialista.	Controllo a vista	360 giorni
Sc-003/Cn-001	<b>Controllo:</b> Controllo periodico Ispezione visiva dello stato dell'elemento strutturale metallico con identificazione e rilievo delle anomalie quali ruggine, rimozione protezione antincendio etc. Ricerca della causa del degrado e controllo della qualità dell'acciaio. Analisi dell'opportunità di ricorrere ad uno specialista.	Controllo a vista	360 giorni
<b>Co-003</b>	<b>Scale</b>		
Co-003/Re-006	<b>Requisito:</b> Resistenza agli urti <i>I materiali di rivestimento delle scale devono essere in grado di resistere agli urti prodotti dalla caduta di oggetti di impiego comune senza che si manifestino fessurazioni, deformazioni, ecc..</i> <b>Livello minimo per la prestazione:</b> Per una analisi più approfondita dei livelli minimi rispetto ai vari componenti e materiali costituenti i rivestimenti si rimanda alle prescrizioni di legge e di normative vigenti in materia. <b>Normativa:</b> D.M.14/01/2008 "Norme Tecniche per le Costruzioni".		
Co-003/Re-012	<b>Requisito:</b> Resistenza meccanica <i>Gli elementi strutturali costituenti le scale devono contrastare in modo efficace la manifestazione di eventuali rotture, o deformazioni rilevanti, causate dall'azione di possibili sollecitazioni.</i> <b>Livello minimo per la prestazione:</b> Per una analisi più approfondita dei livelli minimi rispetto ai vari componenti e materiali costituenti i rivestimenti si rimanda alle prescrizioni di legge e di normative vigenti in materia. <b>Normativa:</b> D.M.14/01/2008 "Norme Tecniche per le Costruzioni".		
Sc-004/Cn-003	<b>Controllo:</b> Controllo strutturale Controllo delle parti a vista al fine di ricercare eventuali anomalie (disgregazioni, fessurazioni, esposizione dei ferri d'armatura, processi di carbonatazione del	Controllo a vista	360 giorni

Sc-004/Cn-002	conglomerato, etc.). <b>Controllo:</b> Controllo rivestimenti Controllo sulla natura estetica delle superfici dei rivestimenti che costituiscono le rampe, le pedate e le alzate. Controllo presenza di macchie, sporco, efflorescenze, abrasioni, ecc..	Controllo a vista	360 giorni
<b>Co-004</b>	<b>Dissipatori sismici</b>		
Co-004/Re-013	<b>Requisito:</b> Resistenza meccanica <i>I dissipatori sismici dovranno essere in grado di contrastare le eventuali manifestazioni di deformazioni rilevanti dovuti all'azione di determinate sollecitazioni (carichi, forze sismiche, ecc.).</i> <b>Livello minimo per la prestazione:</b> Per i livelli minimi si rimanda alle prescrizioni di legge e di normative vigenti in materia. <b>Normativa:</b> D.M.14/01/2008 "Norme Tecniche per le Costruzioni". CNR 10018 Apparecchi d'appoggio per le costruzioni - 1998. UNI EN 1337 Appoggi strutturali - Parte 11: Trasporto, immagazzinamento ed installazione. prEN 15129 Anti-sismic devices.		

Classe Requisito

**Durabilità tecnologica**

<b>Sistema strutturale - Su_001</b>			
CODICE	INTERVENTI	CONTROLLO	FREQUENZA
<b>Co-003</b>	<b>Scale</b>		
Co-003/Re-011	<b>Requisito:</b> Resistenza all'usura <i>I materiali di rivestimento di gradini e pianerottoli dovranno presentare caratteristiche di resistenza all'usura.</i> <b>Livello minimo per la prestazione:</b> I rivestimenti dovranno possedere una resistenza all'usura corrispondente alla classe U3 (ossia di resistenza all'usura per un tempo non inferiore ai 10 anni) della classificazione UPEC. <b>Normativa:</b> D.M.14/01/2008 "Norme Tecniche per le Costruzioni".		
Sc-004/Cn-002	<b>Controllo:</b> Controllo rivestimenti Controllo sulla natura estetica delle superfici dei rivestimenti che costituiscono le rampe, le pedate e le alzate. Controllo presenza di macchie, sporco, efflorescenze, abrasioni, ecc..	Controllo a vista	360 giorni

Classe Requisito

**Protezione antincendio**

<b>Sistema strutturale - Su_001</b>			
CODICE	INTERVENTI	CONTROLLO	FREQUENZA
<b>Co-002</b>	<b>Strutture in elevazione</b>		
Co-002/Re-007	<b>Requisito:</b> Resistenza al fuoco <i>La resistenza al fuoco rappresenta l'attitudine degli elementi che costituiscono le strutture a conservare, in un tempo determinato, la stabilità (R), la tenuta (E) e l'isolamento termico (I). Essa è intesa come il tempo necessario affinché la struttura raggiunga uno dei due stati limite di stabilità e di integrità, in corrispondenza dei quali non è più in grado sia di reagire ai carichi applicati sia di impedire la propagazione dell'incendio.</i> <b>Livello minimo per la prestazione:</b> In particolare gli elementi costruttivi delle strutture di elevazione devono avere la resistenza al fuoco indicata di seguito, espressa in termini di tempo entro il quale le strutture di elevazioni conservano stabilità, tenuta alla fiamma, ai fumi ed isolamento termico: Altezza antincendio (m): da 12 a 32 - Classe REI (min): 60; Altezza antincendio (m): da oltre 32 a 80 - Classe REI (min): 90; Altezza antincendio (m): oltre 80 - Classe REI (min): 120. <b>Normativa:</b> D.M.14/01/2008 "Norme Tecniche per le Costruzioni".		
<b>Co-003</b>	<b>Scale</b>		
Co-003/Re-002	<b>Requisito:</b> Reazione al fuoco <i>Livello di partecipazione al fuoco dei materiali combustibili costituenti le scale.</i> <b>Livello minimo per la prestazione:</b> I livelli prestazionali variano in funzione delle prove di classificazione di reazione al fuoco e omologazione dei materiali: - della velocità di propagazione della fiamma; - del tempo di post - combustione;		

	<p>- del tempo di post - incadescenza;  - dell'estensione della zona danneggiata.  <b>Normativa:</b> D.M.14/01/2008 "Norme Tecniche per le Costruzioni".</p>		
Co-003/Re-007	<p><b>Requisito:</b> Resistenza al fuoco  <i>Gli elementi strutturali delle scale devono presentare una resistenza al fuoco espressa in termini di tempo entro il quale tali elementi conservano stabilità.</i>  <b>Livello minimo per la prestazione:</b> Le strutture dovranno comunque essere realizzate in modo da garantire una resistenza al fuoco di almeno R 60 (strutture portanti) e REI 60 (strutture separanti) per edifici con altezza antincendi fino a 24 m; per edifici di altezza superiore deve essere garantita una resistenza al fuoco almeno di R 90 (strutture portanti) e REI 90 (strutture separanti). Il vano scala, tranne quello a prova di fumo o a prova di fumo interno, deve avere superficie netta di aerazione permanente in sommità non inferiore ad 1 m. Nel vano di areazione è consentita l'installazione di dispositivi per la protezione dagli agenti atmosferici. Per le strutture di pertinenza delle aree a rischio specifico devono applicarsi le disposizioni emanate nelle relative normative.</p> <p>NORME PER LA SICUREZZA ANTINCENDI PER GLI EDIFICI DI CIVILE ABITAZIONE: CARATTERISTICHE DEL VANO SCALA NEGLI EDIFICI DI NUOVA EDIFICAZIONE O SOGGETTI A SOSTANZIALI RISTRUTTURAZIONI (D.M. 16.5.1987 n.246)</p> <p>TIPO DI EDIFICIO: A - ALTEZZA ANTINCENDI (m): da 12 a 24;  MASSIMA SUPERFICIE DEL COMPARTIMENTO ANTINCENDIO (m<sup>2</sup>): 8000;  - Massima superficie di competenza di ogni scala per piano (m<sup>2</sup>): 500; Tipo dei vani scala e di almeno un vano ascensore: Nessuna prescrizione;  - Massima superficie di competenza di ogni scala per piano (m<sup>2</sup>): 500; Tipo dei vani scala e di almeno un vano ascensore: Almeno protetto (I);  - Massima superficie di competenza di ogni scala per piano (m<sup>2</sup>): 550; Tipo dei vani scala e di almeno un vano ascensore: Almeno a prova di fumo interno;  - Massima superficie di competenza di ogni scala per piano (m<sup>2</sup>): 600; Tipo dei vani scala e di almeno un vano ascensore: A prova di fumo;  Larghezza minima della scala (m): 1,05  Caratteristiche REI dei vani scala e ascensore, filtri, porte, elementi di suddivisione tra compartimenti: 60 (II);</p> <p>TIPO DI EDIFICIO: B - ALTEZZA ANTINCENDI (m): da oltre 24 a 32;  MASSIMA SUPERFICIE DEL COMPARTIMENTO ANTINCENDIO (m<sup>2</sup>): 6000;  - Massima superficie di competenza di ogni scala per piano (m<sup>2</sup>): 500; Tipo dei vani scala e di almeno un vano ascensore: Nessuna prescrizione;  - Massima superficie di competenza di ogni scala per piano (m<sup>2</sup>): 500; Tipo dei vani scala e di almeno un vano ascensore: Almeno protetto (I);  - Massima superficie di competenza di ogni scala per piano (m<sup>2</sup>): 550; Tipo dei vani scala e di almeno un vano ascensore: Almeno a prova di fumo interno;  - Massima superficie di competenza di ogni scala per piano (m<sup>2</sup>): 600; Tipo dei vani scala e di almeno un vano ascensore: A prova di fumo;  Larghezza minima della scala (m): 1,05  Caratteristiche REI dei vani scala e ascensore, filtri, porte, elementi di suddivisione tra compartimenti: 60 (II);</p> <p>TIPO DI EDIFICIO: C - ALTEZZA ANTINCENDI (m): da oltre 32 a 54;  MASSIMA SUPERFICIE DEL COMPARTIMENTO ANTINCENDIO (m<sup>2</sup>): 5000;  Massima superficie di competenza di ogni scala per piano (m<sup>2</sup>): 500;  Tipo dei vani scala e di almeno un vano ascensore: Almeno a prova di fumo interno;  Larghezza minima della scala (m): 1,05  Caratteristiche REI dei vani scala e ascensore, filtri, porte, elementi di suddivisione tra compartimenti: 90;</p> <p>TIPO DI EDIFICIO: D - ALTEZZA ANTINCENDI (m): da oltre 54 a 80;  MASSIMA SUPERFICIE DEL COMPARTIMENTO ANTINCENDIO (m<sup>2</sup>): 4000;  Massima superficie di competenza di ogni scala per piano (m<sup>2</sup>): 500;  Tipo dei vani scala e di almeno un vano ascensore: Almeno a prova di fumo interno con zona filtro avente un camino di ventilazione di sezione non inferiore a 0,36 m<sup>2</sup>;  Larghezza minima della scala (m): 1,20  Caratteristiche REI dei vani scala e ascensore, filtri, porte, elementi di suddivisione tra compartimenti: 90;</p> <p>TIPO DI EDIFICIO: E - ALTEZZA ANTINCENDI (m): oltre 80;  MASSIMA SUPERFICIE DEL COMPARTIMENTO ANTINCENDIO (m<sup>2</sup>): 2000;  Massima superficie di competenza di ogni scala per piano (m<sup>2</sup>): 350;  Tipo dei vani scala e di almeno un vano ascensore: Almeno a prova di fumo interno con zona filtro avente un camino di ventilazione di sezione non inferiore a 0,36 m<sup>2</sup>;  Larghezza minima della scala (m): 1,20  Caratteristiche REI dei vani scala e ascensore, filtri, porte, elementi di suddivisione tra compartimenti: 120.</p> <p>NOTE  (I) Se non è possibile l'accostamento dell'Autoscala dei VV.FF. ad almeno una finestra o balcone per piano.  (II) Nel caso in cui non è contemplata alcuna prescrizione, gli elementi di suddivisione dei compartimenti vanno comunque considerati di classe REI 60.</p> <p><b>Normativa:</b> D.M.14/01/2008 "Norme Tecniche per le Costruzioni".</p>		
Co-003/Re-014	<p><b>Requisito:</b> Sicurezza alla circolazione  <i>Le scale devono avere uno sviluppo con andamento regolare che ne consenta la</i></p>		

*sicurezza durante la circolazione da parte dell'utenza.*

**Livello minimo per la prestazione:** La larghezza delle rampe deve essere proporzionata al numero di persone (e comunque in funzione di multipli di 60 cm) cui è consentito il transito, e comunque non inferiore ad 1.20 m al fine di consentire il passaggio di due persone. Nel caso di larghezze superiori a 2.50 m è necessario provvedere ad un corrimano centrale. Va comunque calcolata come larghezza utile quella al netto di corrimano o di altri eventuali sporgenze (nel caso di larghezze riferite ad usi non pubblici, queste devono essere minimo di 80 cm e la pedata dei gradini non inferiore a 25 cm). Le rampe delle scale devono essere rettilinee, dotate di pianerottoli di riposo, di gradini con pedata non inferiore a 30 cm ed alzata di circa 17 cm. È opportuno che per ogni rampa non vengano superate le 12 alzate intervallandole con ripiani intermedi dimensionati pari almeno alla larghezza della scala. I pianerottoli interpiano vanno realizzati con larghezza maggiore di quella della scala e con profondità del 25-30% maggiore rispetto ai ripiani. L'inclinazione di una rampa è direttamente riferita al rapporto fra alzata (a) e pedata (p), la cui determinazione si basa sull'espressione:  $2a + p = 62-64$  cm. L'altezza minima fra il sottorampa e la linea delle alzate deve essere di almeno 2.10 m. I parapetti devono avere un'altezza di 1.00 m misurata dallo spigolo superiore dei gradini e devono essere dimensionati in modo da non poter essere attraversati da una sfera di 10 cm di diametro. Il corrimano va previsto in funzione dell'utenza (se il traffico è costituito da bambini occorre un corrimano supplementare posto ad altezza adeguata e comunque deve prolungarsi di almeno 30 cm oltre il primo e l'ultimo gradino e deve essere posizionato su entrambi i lati per scale con larghezza superiore a 1.80 m. Le scale a chiocciola vanno dimensionate in considerazione che per ogni giro il numero dei gradini è condizionato dal diametro della scala che varia da 11-16 gradini in corrispondenza dei diametri di 1.20-2.50 m. La pedata va dimensionata in modo da evitare che i punti di partenza e di smonto abbiano sfalsamenti.

#### SCALE A CHIOCCIOLA: ALZATE DI INTERPIANO

N. DI ALZATE PIÙ ALZATA DEL RIPIANO DI ARRIVO: 9 + 1;

Altezze di interpiano al finito per:

- Scale rotonde misto legno-metallo: 2,10 - 2,30;
- Scale rotonde integralmente in legno: - ;
- Scale in metallo: 2,14 - 2,34;
- Scale a pianta quadrata: - ;

N. DI ALZATE PIÙ ALZATA DEL RIPIANO DI ARRIVO: 10 + 1;

Altezze di interpiano al finito per:

- Scale rotonde misto legno-metallo: 2,31 - 2,53;
- Scale rotonde integralmente in legno: 2,31 - 2,51;
- Scale in metallo: 2,35 - 2,57;
- Scale a pianta quadrata: 2,31 - 2,51;

N. DI ALZATE PIÙ ALZATA DEL RIPIANO DI ARRIVO: 11 + 1;

Altezze di interpiano al finito per:

- Scale rotonde misto legno-metallo: 2,54 - 2,76;
- Scale rotonde integralmente in legno: 2,52 - 2,68;
- Scale in metallo: 2,58 - 2,81;
- Scale a pianta quadrata: 2,52 - 2,68;

N. DI ALZATE PIÙ ALZATA DEL RIPIANO DI ARRIVO: 12 + 1;

Altezze di interpiano al finito per:

- Scale rotonde misto legno-metallo: 2,77 - 2,99;
- Scale rotonde integralmente in legno: 2,69 - 2,89;
- Scale in metallo: 2,82 - 3,04;
- Scale a pianta quadrata: 2,69 - 2,89;

N. DI ALZATE PIÙ ALZATA DEL RIPIANO DI ARRIVO: 13 + 1;

Altezze di interpiano al finito per:

- Scale rotonde misto legno-metallo: 3,00 - 3,22;
- Scale rotonde integralmente in legno: 2,90 - 3,11;
- Scale in metallo: 3,05 - 3,28;
- Scale a pianta quadrata: 2,90 - 3,11;

N. DI ALZATE PIÙ ALZATA DEL RIPIANO DI ARRIVO: 14 + 1;

Altezze di interpiano al finito per:

- Scale rotonde misto legno-metallo: 3,23 - 3,45;
- Scale rotonde integralmente in legno: 3,12 - 3,33;
- Scale in metallo: 3,29 - 3,51;
- Scale a pianta quadrata: 3,12 - 3,33;

N. DI ALZATE PIÙ ALZATA DEL RIPIANO DI ARRIVO: 15 + 1;

Altezze di interpiano al finito per:

- Scale rotonde misto legno-metallo: 3,46 - 3,68;
- Scale rotonde integralmente in legno: 3,34 - 3,54;
- Scale in metallo: 3,52 - 3,74;
- Scale a pianta quadrata: 3,34 - 3,54;

N. DI ALZATE PIÙ ALZATA DEL RIPIANO DI ARRIVO: 16 + 1;

Altezze di interpiano al finito per:

- Scale rotonde misto legno-metallo: 3,69 - 3,91;
- Scale rotonde integralmente in legno: 3,55 - 3,75;
- Scale in metallo: 3,75 - 3,98;
- Scale a pianta quadrata: 3,55 - 3,75;

NOTE:

Per diametri fino a 1.20 m sono previsti 12 gradini per giro; oltre il diametro di 1.40 m sono previsti 13 gradini per giro

Gli edifici residenziali o per uffici con altezza di gronda compresa fra 24 e 30 m possono prevedere una singola scala fino a 350 - 400 m<sup>2</sup> di superficie coperta; oltre tale valore è necessaria una scala ogni 350 m<sup>2</sup> prevedendo sempre una distanza massima di fuga pari a 30 m; oltre i 600 m<sup>2</sup> deve essere prevista una scala in più ogni 300 m<sup>2</sup> o frazione superiore a 150 m<sup>2</sup>. Per gli edifici residenziali oltre i 24 m di altezza di gronda e per quelli pubblici, le scale devono presentare requisiti di sicurezza tali che:

- l'accesso ai piani avvenga attraverso un passaggio esterno o attraverso un disimpegno che almeno su un lato sia completamente aperto o comunque vada ad affacciare su uno spazio a cielo libero;

- le pareti che racchiudono la scala in zona di compartimento antincendio siano di classe REI 120 con valori minimi per le strutture a pareti portanti in mattoni o in c.a. rispettivamente pari a 38 e 20 cm;

- porte almeno di classe REI 60, con dispositivo di chiusura automatica o di autochiusura a comando;

- scala aerata mediante apertura ventilata di almeno 1 m<sup>2</sup>, situata all'ultimo piano e al di sopra dell'apertura di maggiore altezza prospettante sul vano scala.

Le scale esterne di sicurezza devono essere del tutto esterne all'edificio e munite di parapetto con altezza di almeno 1.20 m; inoltre le scale dovranno essere lontane da eventuali aperture dalle quali potrebbero sprigionarsi fumi e fiamme. Se a diretto contatto con muri perimetrali questi dovranno essere realizzati con una adeguata resistenza al fuoco.

**NORME PER LA SICUREZZA ANTINCENDI PER GLI EDIFICI DI CIVILE ABITAZIONE: CARATTERISTICHE DEL VANO SCALA NEGLI EDIFICI DI NUOVA EDIFICAZIONE O SOGGETTI A SOSTANZIALI RISTRUTTURAZIONI (D.M. 16.5.1987 n.246)**

**TIPO DI EDIFICIO: A - ALTEZZA ANTINCENDI (m): da 12 a 24;**

**MASSIMA SUPERFICIE DEL COMPARTIMENTO ANTINCENDIO (m<sup>2</sup>): 8000;**

- Massima superficie di competenza di ogni scala per piano (m<sup>2</sup>): 500; Tipo dei vani scala e di almeno un vano ascensore: Nessuna prescrizione;

- Massima superficie di competenza di ogni scala per piano (m<sup>2</sup>): 500; Tipo dei vani scala e di almeno un vano ascensore: Almeno protetto (I);

- Massima superficie di competenza di ogni scala per piano (m<sup>2</sup>): 550; Tipo dei vani scala e di almeno un vano ascensore: Almeno a prova di fumo interno;

- Massima superficie di competenza di ogni scala per piano (m<sup>2</sup>): 600; Tipo dei vani scala e di almeno un vano ascensore: A prova di fumo;

Larghezza minima della scala (m): 1,05

Caratteristiche REI dei vani scala e ascensore, filtri, porte, elementi di suddivisione tra compartimenti: 60 (II);

**TIPO DI EDIFICIO: B - ALTEZZA ANTINCENDI (m): da oltre 24 a 32;**

**MASSIMA SUPERFICIE DEL COMPARTIMENTO ANTINCENDIO (m<sup>2</sup>): 6000;**

- Massima superficie di competenza di ogni scala per piano (m<sup>2</sup>): 500; Tipo dei vani scala e di almeno un vano ascensore: Nessuna prescrizione;

- Massima superficie di competenza di ogni scala per piano (m<sup>2</sup>): 500; Tipo dei vani scala e di almeno un vano ascensore: Almeno protetto (I);

- Massima superficie di competenza di ogni scala per piano (m<sup>2</sup>): 550; Tipo dei vani scala e di almeno un vano ascensore: Almeno a prova di fumo interno;

- Massima superficie di competenza di ogni scala per piano (m<sup>2</sup>): 600; Tipo dei vani scala e di almeno un vano ascensore: A prova di fumo;

Larghezza minima della scala (m): 1,05

Caratteristiche REI dei vani scala e ascensore, filtri, porte, elementi di suddivisione tra compartimenti: 60 (II);

**TIPO DI EDIFICIO: C - ALTEZZA ANTINCENDI (m): da oltre 32 a 54;**

**MASSIMA SUPERFICIE DEL COMPARTIMENTO ANTINCENDIO (m<sup>2</sup>): 5000;**

Massima superficie di competenza di ogni scala per piano (m<sup>2</sup>): 500;

Tipo dei vani scala e di almeno un vano ascensore: Almeno a prova di fumo interno;

Larghezza minima della scala (m): 1,05

Caratteristiche REI dei vani scala e ascensore, filtri, porte, elementi di suddivisione tra compartimenti: 90;

**TIPO DI EDIFICIO: D - ALTEZZA ANTINCENDI (m): da oltre 54 a 80;**

**MASSIMA SUPERFICIE DEL COMPARTIMENTO ANTINCENDIO (m<sup>2</sup>): 4000;**

Massima superficie di competenza di ogni scala per piano (m<sup>2</sup>): 500;

Tipo dei vani scala e di almeno un vano ascensore: Almeno a prova di fumo interno con zona filtro avente un camino di ventilazione di sezione non inferiore a 0,36 m<sup>2</sup>;

Larghezza minima della scala (m): 1,20

Caratteristiche REI dei vani scala e ascensore, filtri, porte, elementi di suddivisione tra compartimenti: 90;

**TIPO DI EDIFICIO: E - ALTEZZA ANTINCENDI (m): oltre 80;**

**MASSIMA SUPERFICIE DEL COMPARTIMENTO ANTINCENDIO (m<sup>2</sup>): 2000;**

Massima superficie di competenza di ogni scala per piano (m<sup>2</sup>): 350;

Tipo dei vani scala e di almeno un vano ascensore: Almeno a prova di fumo interno con zona filtro avente un camino di ventilazione di sezione non inferiore a 0,36 m<sup>2</sup>;

Larghezza minima della scala (m): 1,20

	<p>Caratteristiche REI dei vani scala e ascensore, filtri, porte, elementi di suddivisione tra compartimenti: 120.</p> <p>NOTE</p> <p>(I) Se non è possibile l'accostamento dell'Autoscala dei VV.FF. ad almeno una finestra o balcone per piano.</p> <p>(II) Nel caso in cui non è contemplata alcuna prescrizione, gli elementi di suddivisione dei compartimenti vanno comunque considerati di classe REI 60.</p> <p><b>Normativa:</b> D.M.14/01/2008 "Norme Tecniche per le Costruzioni".</p>		
--	---	--	--

Classe Requisito

**Protezione dagli agenti chimici ed organici**

<b>Sistema strutturale - Su_001</b>			
CODICE	INTERVENTI	CONTROLLO	FREQUENZA
<b>Co-001</b>	<b>Strutture in fondazione</b>		
Co-001/Re-004	<p><b>Requisito:</b> Resistenza agli agenti aggressivi</p> <p><i>Le strutture in sottosuolo non debbono subire dissoluzioni o disaggregazioni e mutamenti di aspetto a causa dell'azione di agenti aggressivi chimici.</i></p> <p><b>Livello minimo per la prestazione:</b> Nelle opere e manufatti in calcestruzzo, la normativa prevede che gli spessori minimi del copriferro variano in funzione delle tipologie costruttive, in particolare la superficie dell'armatura resistente, comprese le staffe, deve distare dalle facce esterne del conglomerato di almeno 0,8 cm nel caso di solette, setti e pareti, e di almeno 2 cm nel caso di travi e pilastri. Tali misure devono essere aumentate, e rispettivamente portate a 2 cm per le solette e a 4 cm per le travi ed i pilastri, in presenza di salsedine marina, di emanazioni nocive, od in ambiente comunque aggressivo. Copriferri maggiori possono essere utilizzati in casi specifici (ad es. opere idrauliche).</p> <p><b>Normativa:</b> D.M.14/01/2008 "Norme Tecniche per le Costruzioni".</p>		
Co-001/Re-005	<p><b>Requisito:</b> Resistenza agli attacchi biologici</p> <p><i>Le strutture in fondazione e di contenimento a seguito della presenza di organismi viventi (animali, vegetali, microrganismi) non dovranno subire riduzioni delle sezioni del copriferro con conseguenza della messa a nudo delle armature.</i></p> <p><b>Livello minimo per la prestazione:</b> I valori minimi di resistenza agli attacchi biologici variano in funzione dei materiali, dei prodotti utilizzati, delle classi di rischio, delle situazioni generali di servizio, dell'esposizione a umidificazione e del tipo di agente biologico.</p> <p>DISTRIBUZIONE DEGLI AGENTI BIOLOGICI PER CLASSI DI RISCHIO (UNI EN 335-1)</p> <p><b>CLASSE DI RISCHIO: 1;</b>            Situazione generale di servizio: non a contatto con terreno, al coperto (secco);            Descrizione dell'esposizione a umidificazione in servizio: nessuna;            Distribuzione degli agenti biologici: a)funghi: -; b)*insetti: U; c)termiti: L; d)organismi marini: -.</p> <p><b>CLASSE DI RISCHIO: 2;</b>            Situazione generale di servizio: non a contatto con terreno, al coperto (rischio di umidificazione);            Descrizione dell'esposizione a umidificazione in servizio: occasionale;            Distribuzione degli agenti biologici: a)funghi: U; b)*insetti: U; c)termiti: L; d)organismi marini: -.</p> <p><b>CLASSE DI RISCHIO: 3;</b>            Situazione generale di servizio: non a contatto con terreno, non al coperto;            Descrizione dell'esposizione a umidificazione in servizio: frequente;            Distribuzione degli agenti biologici: a)funghi: U; b)*insetti: U; c)termiti: L; d)organismi marini: -;</p> <p><b>CLASSE DI RISCHIO: 4;</b>            Situazione generale di servizio: a contatto con terreno o acqua dolce;            Descrizione dell'esposizione a umidificazione in servizio: permanente;            Distribuzione degli agenti biologici: a)funghi: U; b)*insetti: U; c)termiti: L; d)organismi marini: -.</p> <p><b>CLASSE DI RISCHIO: 5;</b>            Situazione generale di servizio: in acqua salata;            Descrizione dell'esposizione a umidificazione in servizio: permanente;            Distribuzione degli agenti biologici: a)funghi: U; b)*insetti: U; c)termiti: L; d)organismi marini: U.</p> <p>DOVE:            U = universalmente presente in Europa            L = localmente presente in Europa            * il rischio di attacco può essere non significativo a seconda delle particolari situazioni di servizio.</p> <p><b>Normativa:</b> D.M.14/01/2008 "Norme Tecniche per le Costruzioni".</p>		
Co-001/Re-008	<p><b>Requisito:</b> Resistenza al gelo</p> <p><i>Le strutture in sottosuolo non dovranno subire disaggregazioni e variazioni dimensionali</i></p>		



	<p><i>e di aspetto in conseguenza della formazione di ghiaccio.</i></p> <p><b>Livello minimo per la prestazione:</b> I valori minimi variano in funzione del materiale impiegato. La resistenza al gelo viene determinata secondo prove di laboratorio su provini di calcestruzzo (provenienti da getti effettuati in cantiere, confezionato in laboratorio o ricavato da calcestruzzo già indurito) sottoposti a cicli alternati di gelo (in aria raffreddata) e disgelo (in acqua termostattizzata). Le misurazioni della variazione del modulo elastico, della massa e della lunghezza ne determinano la resistenza al gelo.</p> <p><b>Normativa:</b> D.M.14/01/2008 "Norme Tecniche per le Costruzioni".</p>		
<b>Co-002</b>	<b>Strutture in elevazione</b>		
Co-002/Re-001	<p><b>Requisito:</b> Contenimento delle dispersioni elettriche</p> <p><i>Le strutture in elevazione dovranno in modo idoneo impedire eventuali dispersioni elettriche.</i></p> <p><b>Livello minimo per la prestazione:</b> Essi variano in funzione delle modalità di progetto.</p> <p><b>Normativa:</b> D.M.14/01/2008 "Norme Tecniche per le Costruzioni".</p>		
Co-002/Re-004	<p><b>Requisito:</b> Resistenza agli agenti aggressivi</p> <p><i>Le strutture in elevazione non debbono subire dissoluzioni o disgregazioni e mutamenti di aspetto a causa dell'azione di agenti aggressivi chimici.</i></p> <p><b>Livello minimo per la prestazione:</b> Nelle opere e manufatti in calcestruzzo, la normativa prevede che gli spessori minimi del copriferro variano in funzione delle tipologie costruttive, in particolare la superficie dell'armatura resistente, comprese le solette, deve distare dalle facce esterne del conglomerato di almeno 0,8 cm nel caso di solette, setti e pareti, e di almeno 2 cm nel caso di travi e pilastri. Tali misure devono essere aumentate, e rispettivamente portate a 2 cm per le solette e a 4 cm per le travi ed i pilastri, in presenza di salsedine marina, di emanazioni nocive, od in ambiente comunque aggressivo. Copriferri maggiori possono essere utilizzati in casi specifici (ad es. opere idrauliche).</p> <p><b>Normativa:</b> D.M.14/01/2008 "Norme Tecniche per le Costruzioni".</p>		
Co-002/Re-005	<p><b>Requisito:</b> Resistenza agli attacchi biologici</p> <p><i>Le strutture in elevazione a seguito della presenza di organismi viventi (animali, vegetali, microrganismi) non dovranno subire riduzioni delle sezioni del copriferro con conseguenza della messa a nudo delle armature.</i></p> <p><b>Livello minimo per la prestazione:</b> I valori minimi di resistenza agli attacchi biologici variano in funzione dei materiali, dei prodotti utilizzati, delle classi di rischio, delle situazioni generali di servizio, dell'esposizione a umidificazione e del tipo di agente biologico.</p> <p>DISTRIBUZIONE DEGLI AGENTI BIOLOGICI PER CLASSI DI RISCHIO (UNI EN 335-1)</p> <p>CLASSE DI RISCHIO: 1;</p> <p>Situazione generale di servizio: non a contatto con terreno, al coperto (secco);</p> <p>Descrizione dell'esposizione a umidificazione in servizio: nessuna;</p> <p>Distribuzione degli agenti biologici: a)funghi: -; b)*insetti: U; c)termiti: L; d)organismi marini: -;</p> <p>CLASSE DI RISCHIO: 2;</p> <p>Situazione generale di servizio: non a contatto con terreno, al coperto (rischio di umidificazione);</p> <p>Descrizione dell'esposizione a umidificazione in servizio: occasionale;</p> <p>Distribuzione degli agenti biologici: a)funghi: U; b)*insetti: U; c)termiti: L; d)organismi marini: -;</p> <p>CLASSE DI RISCHIO: 3;</p> <p>Situazione generale di servizio: non a contatto con terreno, non al coperto;</p> <p>Descrizione dell'esposizione a umidificazione in servizio: frequente;</p> <p>Distribuzione degli agenti biologici: a)funghi: U; b)*insetti: U; c)termiti: L; d)organismi marini: -;</p> <p>CLASSE DI RISCHIO: 4;</p> <p>Situazione generale di servizio: a contatto con terreno o acqua dolce;</p> <p>Descrizione dell'esposizione a umidificazione in servizio: permanente;</p> <p>Distribuzione degli agenti biologici: a)funghi: U; b)*insetti: U; c)termiti: L; d)organismi marini: -;</p> <p>CLASSE DI RISCHIO: 5;</p> <p>Situazione generale di servizio: in acqua salata;</p> <p>Descrizione dell'esposizione a umidificazione in servizio: permanente;</p> <p>Distribuzione degli agenti biologici: a)funghi: U; b)*insetti: U; c)termiti: L; d)organismi marini: U.</p> <p>DOVE:</p> <p>U = universalmente presente in Europa</p> <p>L = localmente presente in Europa</p> <p>* il rischio di attacco può essere non significativo a seconda delle particolari situazioni di servizio.</p> <p><b>Normativa:</b> D.M.14/01/2008 "Norme Tecniche per le Costruzioni".</p>		
Co-002/Re-008	<p><b>Requisito:</b> Resistenza al gelo</p> <p><i>Le strutture in elevazione non dovranno subire disgregazioni e variazioni dimensionali e di aspetto in conseguenza della formazione di ghiaccio.</i></p> <p><b>Livello minimo per la prestazione:</b> I valori minimi variano in funzione del materiale impiegato. La resistenza al gelo viene determinata secondo prove di laboratorio su provini di calcestruzzo (provenienti da getti effettuati in cantiere, confezionato in laboratorio o ricavato da calcestruzzo già indurito) sottoposti a cicli alternati di gelo (in</p>		

	aria raffreddata) e disgelo (in acqua termostattizzata). Le misurazioni della variazione del modulo elastico, della massa e della lunghezza ne determinano la resistenza al gelo. <b>Normativa:</b> D.M.14/01/2008 "Norme Tecniche per le Costruzioni".		
<b>Co-003</b>	<b>Scale</b>		
Co-003/Re-004	<b>Requisito:</b> Resistenza agli agenti aggressivi <i>I materiali di rivestimento delle scale non debbono subire dissoluzioni o disgregazioni e mutamenti di aspetto a causa dell'azione di agenti aggressivi chimici.</i> <b>Livello minimo per la prestazione:</b> I rivestimenti dei gradini e dei pianerottoli devono avere una resistenza ai prodotti chimici di uso comune corrispondente alla classe C2 della classificazione UPEC. <b>Normativa:</b> D.M.14/01/2008 "Norme Tecniche per le Costruzioni".		
Co-003/Re-010	<b>Requisito:</b> Resistenza all'acqua <i>I rivestimenti costituenti le scale, a contatto con l'acqua, dovranno mantenere inalterate le proprie caratteristiche chimico-fisiche.</i> <b>Livello minimo per la prestazione:</b> I rivestimenti dei gradini e pianerottoli devono possedere una resistenza all'acqua corrispondente alla classe E2 della classificazione UPEC. <b>Normativa:</b> D.M.14/01/2008 "Norme Tecniche per le Costruzioni".		

Classe Requisito

**Protezione elettrica**

<b>Sistema strutturale - Su_001</b>			
CODICE	INTERVENTI	CONTROLLO	FREQUENZA
<b>Co-001</b>	<b>Strutture in fondazione</b>		
Co-001/Re-001	<b>Requisito:</b> Contenimento delle dispersioni elettriche <i>Le strutture in sottosuolo dovranno, in modo idoneo, impedire eventuali dispersioni elettriche.</i> <b>Livello minimo per la prestazione:</b> Essi variano in funzione delle modalità di progetto. <b>Normativa:</b> D.M.14/01/2008 "Norme Tecniche per le Costruzioni".		

Classe Requisito

**Visivi**

<b>Sistema strutturale - Su_001</b>			
CODICE	INTERVENTI	CONTROLLO	FREQUENZA
<b>Co-002</b>	<b>Strutture in elevazione</b>		
Co-002/Re-003	<b>Requisito:</b> Regolarità delle finiture <i>Le pareti debbono avere gli strati superficiali in vista privi di difetti, fessurazioni, scagliature o screpolature superficiali e/o comunque esenti da caratteri che possano rendere difficile la lettura formale.</i> <b>Livello minimo per la prestazione:</b> I livelli minimi variano in funzione delle varie esigenze di aspetto come: la planarità; l'assenza di difetti superficiali; l'omogeneità di colore; l'omogeneità di brillantezza; l'omogeneità di insudiciamento, ecc.. <b>Normativa:</b> D.M.14/01/2008 "Norme Tecniche per le Costruzioni".		
Sc-002/Cn-001	<b>Controllo:</b> Controllo periodico Ispezione visiva dello stato dell'elemento strutturale metallico con identificazione e rilievo delle anomalie quali ruggine, rimozione protezione antincendio etc. Ricerca della causa del degrado e controllo della qualità dell'acciaio. Analisi dell'opportunità di ricorrere ad uno specialista.	Controllo a vista	360 giorni
Sc-003/Cn-001	<b>Controllo:</b> Controllo periodico Ispezione visiva dello stato dell'elemento strutturale metallico con identificazione e rilievo delle anomalie quali ruggine, rimozione protezione antincendio etc. Ricerca della causa del degrado e controllo della qualità dell'acciaio. Analisi dell'opportunità di ricorrere ad uno specialista.	Controllo a vista	360 giorni
<b>Co-003</b>	<b>Scale</b>		
Co-003/Re-003	<b>Requisito:</b> Regolarità delle finiture <i>I materiali costituenti le scale devono avere gli strati superficiali in vista privi di difetti, fessurazioni, distacchi, ecc. e/o comunque esenti da caratteri che possano rendere difficile la lettura formale.</i> <b>Livello minimo per la prestazione:</b> Essi variano in funzione dei materiali utilizzati per i rivestimenti superficiali.		

Sc-004/Cn-003	<b>Normativa:</b> D.M.14/01/2008 "Norme Tecniche per le Costruzioni". <b>Controllo:</b> Controllo strutturale Controllo delle parti a vista al fine di ricercare eventuali anomalie (disgregazioni, fessurazioni, esposizione dei ferri d'armatura, processi di carbonatazione del conglomerato, etc.).	Controllo a vista	360 giorni
---------------	---	-------------------	------------

---

## **Indice Classi dei Requisiti**

Errore. Nessuna voce di sommario trovata.